

Christian Malcros

LES AERONEFS DE L'ALAT (VOLUME 11)

# Nord N3202

en service dans l'ALAT



*Vol en formation de Nord 3202 de l'ES.ALAT à Dax en 1969 (photo Jean-Claude Lacour).*



**Publication gratuite – vente interdite**  
Reproduction autorisée

## Amis Internautes,

Ce dossier est le onzième d'une série consacrée aux appareils en service dans l'ALAT. Imprimez-le, si vous le souhaitez.

Faites-le circuler sans modération.

Et, n'hésitez pas à me signaler toute erreur possible ou omission.

Je recherche des photos de Nord 3202 de l'ALAT, mais aussi des insignes pour compléter ma collection, contactez moi !

Merci aux propriétaires des photos dont les noms sont mentionnés, ainsi que pour l'aide apportée par Pierre JARRIGE, dont les travaux sur l'aviation en Afrique du Nord font autorité.

Sans oublier la collaboration précieuse de Marc BONAS et de Jean-Pierre CABRAY sur les données techniques.

Bien cordialement.

Christian MALCROS

[christianmalcros@yahoo.fr](mailto:christianmalcros@yahoo.fr)  
[www.alat.fr](http://www.alat.fr) et [www.alat2.fr](http://www.alat2.fr)

---

### Parus

01 Nord 3400 Norbarbe  
03 Sikorsky S-55/H-19  
05 Piper L-21B et BM  
07 Piper PA-22 Tripacer  
09 SCAN NC-856A Norvigie

02 Max-Holste MH-1521 Broussard  
04 Westland WS-55 Whirlwind  
06 Stampe SV-4  
08 Sud Aviation SA-318C Alouette II  
10 Hiller 360/UH-12

### A paraître prochainement

12 Agusta-Bell 47G-1  
14 Cessna L-19E  
16 SNCASO SO-1221 Djinn

13 Agusta-Bell 47G-2  
15 Cessna L-19E suite

# Nord N 3202



ES.ALAT, Dax en février 1963, l'alignement des N 3202 en bord de piste (photo Jean Davanne).

Avion école, monoplan à ailes basses cantilever, le Nord 3202 a un revêtement métal et toile. Biplace en tandem, utilisable en double commandes, avec tableau de bord à l'avant et à l'arrière, il a été commandé à 102 exemplaires pour l'ALAT (marché n° 5202/57 portant sur 75 moteurs 4D32 Potez puis marché n° 5024/57 du 6 mai 1957 portant sur l'achat de 100 Nord 3202 avec moteur Potez 4D32).

Ils furent construits dans l'usine de Meaulte, dans la Somme. La version avec radio-compa débute à partir du 51<sup>e</sup> appareil (type E35). La version E36 correspond aux appareils pour lesquels le radio-compas était prévu mais non monté. Interdits de vol le 30 novembre 1964 les appareils seront remis en service après l'équipement d'une hélice tripale Hartzell.

37 appareils ont été réformés puis remis aux Domaines le 20 février 1973.

35 appareils ont été vendus en bloc par les Domaines pour la somme de 8551,85 francs à Jean Salis le 28 mai 1975.

Enfin, 32 appareils sont réformés en octobre 1978.

Remerciements : Musée de l'ALAT à Dax, Jean-Pierre Cabray.

## PARC ALAT - SITUATION AU 1<sup>er</sup> JANVIER DE CHAQUE ANNEE

<b>1957</b>	<b>1958</b>	<b>1959</b>	<b>1960</b>	<b>1961</b>	<b>1962</b>	<b>1963</b>	<b>1964</b>	<b>1965</b>	<b>1966</b>	<b>1967</b>	<b>1968</b>
1	1	1	27	60	88	98	97	96	96	96	94
<b>1969</b>	<b>1970</b>	<b>1971</b>	<b>1972</b>	<b>1973</b>	<b>1974</b>	<b>1975</b>	<b>1976</b>	<b>1977</b>	<b>1978</b>	<b>1979</b>	
94	92	92	89	87	35	46	44	33	32	0	



# Plan trois vues

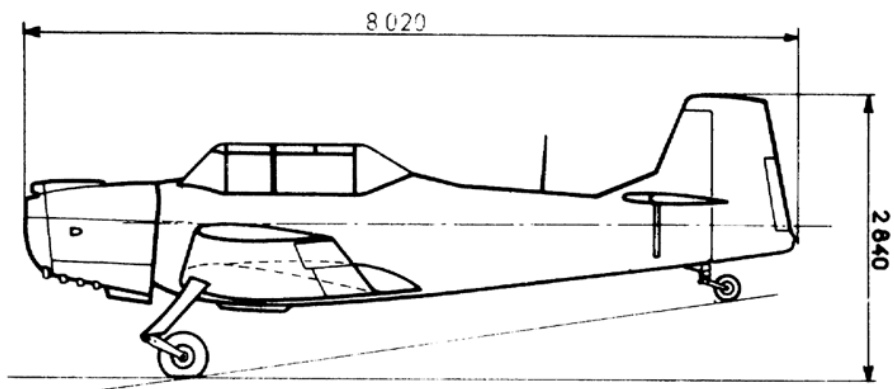
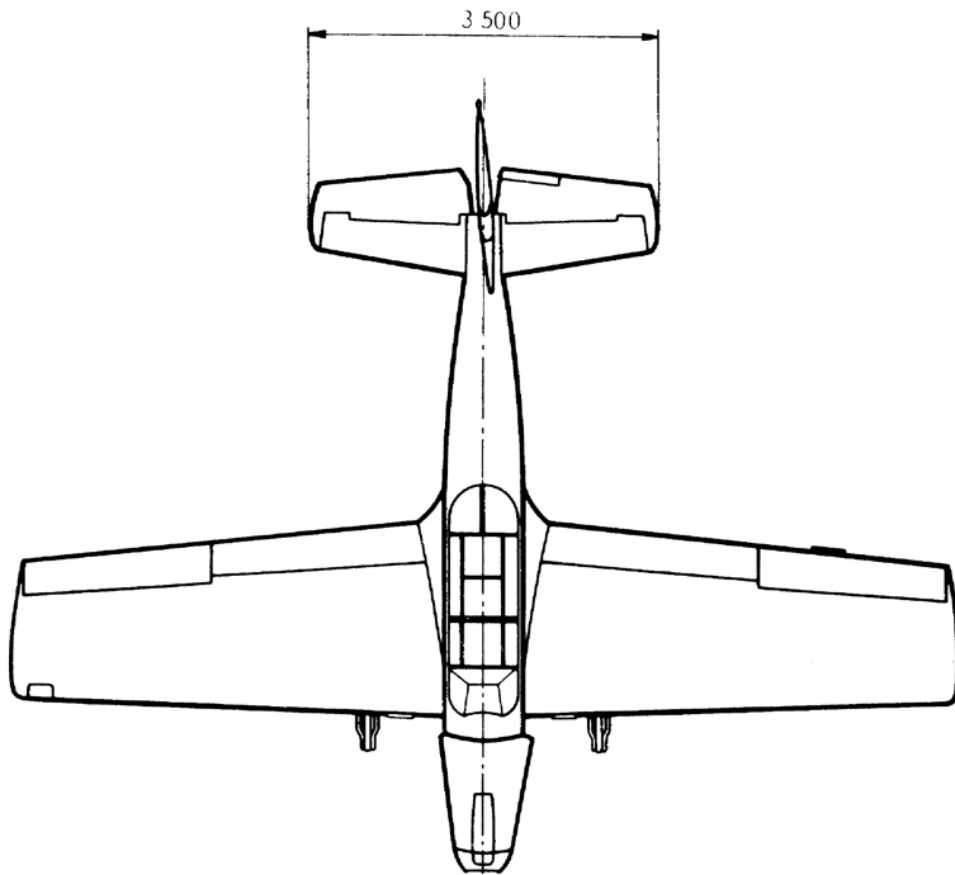
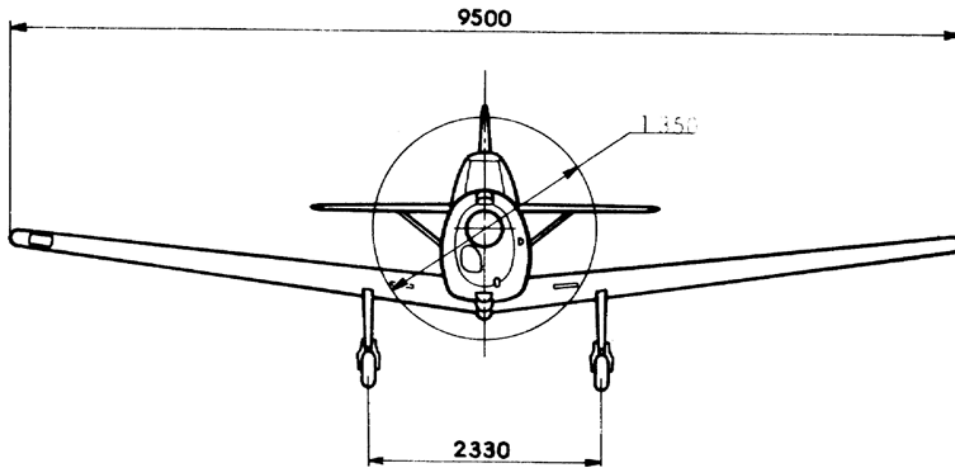

# Caractéristiques

avion léger d'école, monomoteur, aile basse cantiliver.

dimensions: longueur hors tout: 8,20 mètres.  
hauteur: 2,82 mètres.  
envergure: 9,50 mètres.  
surface portante totale: 16,26 m<sup>2</sup>

poids: à vide: 0,860 tonne.  
en charge: 1,220 tonne.

équipage: pilote: 1. moniteur: 1.

armement: non.

longueur piste atterrissage:  
mètres à 0 mètre d'altitude.  
mètres à 500 mètres d'altitude.  
mètres à 1000 mètres d'altitude.

Avec piste dégagée de tout obstacle d'une hauteur de mètres à mètres des bouts de bandes.

radio:	VHF:	TRAP 8A-8D	TRAP 8A-8D-305	TRAP 8A-8D-305
	HF:	ANPRC 9A 10AFR	TRAP 18C	TRAP 18C
	TB:	TFAP 6A	TFAP 6A	TFAP 6A
	ampli:	QRAA 10A	QRAA 10A	QRAA 10A
	radio-compa:		NRAN 116	

performances: vitesse de croisière: 198 km/h.  
vitesse maximum: 240 km/h.  
plafond pratique: 6 800 mètres.  
rayon d'action en croisière: 1 000 km.  
autonomie: 4 h.

missions: école (pilotage de base, voltige, vsv).

carburants: essence: 100/130.  
lubrifiant:  
consommation:  
capacité réservoir: 200 litres.

moteur: 1 Potez 4D32 de 260 cv.



Nord 3202 de l'EA.ALAT de Sidi-bel-Abbès en 1961 (photo Bertrand Lassalle).



*(photo François Malnoy.)*

# Marquages et peintures des Nord 3202



*Nord 3202 n°53/AYC de l'EA.ALAT de Sidi-bel-Abbès, en 1961 (photo de Bertrand Lassalle).*

## **1<sup>re</sup> EPOQUE - jaune avec grandes cocardes et grandes lettres (1959 à 1961)**

A la livraison, l'ensemble de la cellule est de couleur jaune.

**Codes** à trois lettres noires de grandes dimensions sur le fuselage, devant la cocarde. Ce trigramme est reporté en noir sur le dessus de l'aile

**Cocardes** à bord jaune aux emplacements réglementaires.

**Gouvernail de direction** tricolore.

Sur la **dérive fixe**, un ensemble de marquages en noir, avec du haut vers le bas : le logo Nord Aviation, NORD AVIATION, l'inscription NORD 3202, et le numéro de série.

**Panneau anti-reflet** noir sur le dessus du capot moteur.

Casserole habituellement de couleur noire.

Pales d'hélice en noir.

Tous marquages techniques en noir



*N 3202 n°78/AJY en 1967 (photo X, collection Christian Malcros).*

## **2<sup>e</sup> EPOQUE - jaune avec grandes cocardes et grandes lettres + rappel sur capot moteur**

Idem précédent.

**Codes** à trois lettres noires de grandes dimensions sur le fuselage, devant la cocarde. Les deux dernières lettres de ce trigramme sont reportées en noir sur le capot moteur.



*Le parking à Dax en 1967. Les marquages de type 3 et 4 cohabitent (photo Julien Rogé).*

## **3<sup>e</sup> EPOQUE - jaune avec petites cocardes et petites lettres**

L'ensemble de la cellule est de couleur jaune.

**Codes** à trois lettres noires de petites dimensions sur le fuselage, devant la cocarde. Les deux dernières lettres de ce trigramme sont reportées en noir sur le capot moteur.

**Cocardes** à bord jaune aux emplacements réglementaires.

**Gouvernail de direction** tricolore.

Sur la **dérive fixe**, un ensemble de marquages en noir, avec du haut vers le bas : le logo Nord Aviation, NORD AVIATION, l'inscription NORD 3202, et le numéro de série.

**Panneau anti-reflet** noir sur le dessus du capot moteur.

Casserole habituellement de couleur noire.

Pales d'hélice en noir.

Tous marquages techniques en noir





*N 3202 n°71/AJT en 1970 (photo X, collection Christian Malcros).*

#### **4<sup>e</sup> EPOQUE - jaune avec petites cocardes et petites lettres + anti-collision (1967 à 1978)**

L'ensemble de la cellule est de couleur jaune.

**Codes** à trois lettres noires de petites dimensions sur le fuselage, devant la cocarde. Les deux dernières lettres de ce trigramme sont reportées en noir sur le capot moteur.

**Cocardes** à bord jaune aux emplacements réglementaires.

**Gouvernail de direction** peint anti-collision, ainsi que le bout de chaque aile et le devant du capot moteur.

Sur la **dérive fixe**, un ensemble de marquages en noir, avec du haut vers le bas : le logo Nord Aviation, NORD AVIATION, l'inscription NORD 3202, et le numéro de série.

**Panneau anti-reflet** noir sur le dessus du capot moteur.

Casserole habituellement de couleur noire.

Pales d'hélice en noir.

Tous marquages techniques en noir

# Photos du prototype

Nord 3202 n°01, à Buc (Photos données par le capitaine Elie Maneille, officier de marque du Nord 3202 à Jean-Claude Lacour).







*François de Pitray lors de l'évaluation du Nord 3202 n°01, à Saillagouse, en septembre 1958 (photo François de Pitray).*



# La patrouille des "Canaris" de l'ES.ALAT



*L'équipe de voltige de l'ES.ALAT (photo Arthur Smet).*

En février 1962, après un avis favorable du COMALAT, le colonel Bernard d'Arnaudy, commandant l'ES.ALAT, donne son accord pour la création d'une équipe de voltige et de présentation. La patrouille des "Canaris" (surnom du à la couleur des avions écoles, qui à l'époque étaient peint en jaune) voit donc le jour avec en dotation trois Nord 3202. Composée, au départ, de trois pilotes qualifiés moniteurs, l'adjudant Le Ninan (leader) et ses deux ailiers, les maréchaux des logis-chef Amen, dit "Bobotte", et Crétenier, la patrouille va s'étoffer au fil des ans. L'équipe se présente en public pour la première fois le 7 juin 1962, au salon de l'aviation générale à Cannes-Mandelieu.

A la suite de sérieux problèmes sur les hélices, les Nord 3202 sont frappés de plusieurs interdictions de vol successives : du 29 juin au 11 octobre 1963, puis du 23 novembre 1963 au 20 avril 1964 et enfin du 30 novembre 1964 à la fin de l'année 1965. Deux Stampe de l'aéro-club de Dax prendront la relève des 3-2. Les N3202B1A ne rentreront en service qu'au cours du troisième trimestre 1966.

En 1968, les "Canaris" deviennent officiellement "Patrouille de l'ES.ALAT", changement de dénomination justifié par la modification de la décoration, en fin d'année 1967, de trois appareils (AJN, AJO et AJP) qui sont désormais peints de couleur ivoire, gris horizon et bleu gitane. La patrouille est dissoute en 1973, les derniers Nord 3202B1A étant convoyés à Montauban le 19 juin.

Ses leaders successifs ont été l'adjudant Le Ninan Yannick, de février 1962 au 26 août 1966, le lieutenant d'Arnaudy François, du 26 août 1966 au 29 juillet 1971, et, de nouveau, le capitaine Le Ninan Yannick, du 29 juillet 1971 à juin 1973.



Nord 3202B1B n°99/F-BNRO, vu le 11 juillet 1970 (photo X, collection Christian Malcros).

#### Nord 3202 EN DOTATION

N°	TYPE	ENTREE	SORTIE	UNITE	CODE	IMMAT CIVILE
13	B1A	./06/66	08/06/73	ES.ALAT	F-MAJM	
95	B1B	09/06/66	08/06/73	ES.ALAT	F-MAJN	F-BNRN 1
99	B1B	16/06/66	08/06/73	ES.ALAT	F-MAJO	F-BNRO 3
101	B1B	../06/66	08/06/73	ES.ALAT	F-MAJP	F-BNRP 2
20	B	../07/67	02/12/69	ES.ALAT	F-MAIE	

#### APPAREILS DE REMPLACEMENT

?	ES.ALAT	F-MAJV
?	ES.ALAT	F-MAIS
08	ES.ALAT	F-MAID
10	ES.ALAT	F-MAIR
24	ES.ALAT	F-MALL



Nord 3202 B1B AJN/95 (photo X, collection Dr Michel Dejault).



*Deux Nord 3202 en formation dite du miroir (photo Jean-Claude Lacour).*



# Liste des appareils

N°	DATES	AFFECTATIONS	IMMATRICULATIONS
01	4000129 11/03/59 2001,50	<b>GE-ALAT</b> <b>ES .ALAT</b>	F-WGVL <b>BTG</b> <b>AJD</b>
1	../../59 25/11/59  26/01/61	E35 <b>GE-ALAT</b> ES .ALAT <b>ES .ALAT</b> <i>Détruit en mer. Le pilote, le maréchal des logis chef Gérard Dubourg est tué.</i>	<b>AJD</b> <b>ALC</b> (26/01/61)
2	../../59 18/11/59  20/02/74	E35 <b>GE-ALAT</b> <b>ES .ALAT</b> GE-ALAT <b>ES .ALAT</b> Montauban réformé	<b>BTG</b> (../../61)  (11/01/74)
3	../../59  20/02/74	E35 <b>ES .ALAT</b> <b>ES .ALAT</b> Montauban réformé	<b>ALB</b> (../../60) <b>AIA</b> (11/04/69) (11/01/74)
4	../../59 14/03/61  20/02/74	E35 <b>ES .ALAT</b> <i>Détruit à Dax. Son pilote, le lieutenant</i> <b>ES .ALAT</b> Montauban réformé	<b>ALE</b> (../07/60) <i>Jacques Petit est tué.</i> S11 (05/08/64) <b>AIE</b> (20/01/69) AIE (11/01/74)
5	../../60 26/08/61  20/02/74	E35 <b>ES .ALAT</b> <i>accidenté au 3<sup>e</sup> échelon.</i> <b>ES .ALAT</b> Montauban réformé	<b>ALF</b> (26/08/61)  indispo (../03/63) (11/01/74)
6	  20/02/74	E35 <b>ES .ALAT</b> <b>ES .ALAT</b> Montauban réformé	<b>AIL</b> (25/08/69) <b>AYD</b> (11/01/74)
7	  ../11/78	E35 <b>ES .ALAT</b> réformé	
8	  20/02/74	E35 <b>ES .ALAT</b> <b>ES .ALAT</b> <i>accidenté le 18/09/67 au 3<sup>e</sup> échelon</i> <b>ES .ALAT</b> <i>accidenté le 20/11/68 au 3<sup>e</sup> échelon</i> Montauban réformé	<b>ALH</b> (../07/60) <b>AJH</b> (18/09/67)  <b>AJH</b> (20/11/68)  AJH (11/01/74)
9	  ../04/66 ../11/69  20/02/74	E35 <b>ES .ALAT</b> <b>ES .ALAT</b> <i>accidenté le 17/01/63 au 3<sup>e</sup> échelon</i> <b>ESAM</b> <b>ES .ALAT</b> Montauban réformé	<b>ALP</b> (14/01/62) <b>ALL</b> (17/01/63)  <b>MDB</b> (26/06/68)  MDB (11/01/74)
10	 16/06/60	E35 <b>ES .ALAT</b> <i>Appareil détruit à Saint-Jean-le-Vieux. Le maréchal des logis-chef Bernard Irigoïn, pilote, et le sergent Jacques Leloge, mécanicien radio, périssent carbonisés.</i>	<b>ALD</b> (16/06/60)
11	  20/02/74	E35 <b>ES .ALAT</b> Montauban réformé	<b>ALM</b> (../07/60) (11/01/74)





*N 3201 n°01/4000129/AJD à Dax (photo Jacques Buffet).*



*Nord 3202 n° 01/AJD à Sidi-bel-Abbès en 1960 (photo Pascal Courbois).*



*Nord 3202 n° 2/BTG à Buc (photo X, collection Christian Malcros).*



*N3202 n°3/ALB de l'ES.ALAT à Dax, stage 6P-59 (photo Jacques Buffet).*



*Nord 3202 n°8//ALH, de l'ES.ALAT (photo X, via Jean-Yves Grillon).*

N°	DATES	AFFECTATIONS	IMMATRICULATIONS
12	20/02/74	E35 <b>ES .ALAT</b> Montauban réformé	(23/03/60) (11/01/74)
13	18/02/60 29/02/60 ../01/66 15/03/66 29/04/66 27/03/70 07/04/70 09/08/76 ../11/78	E35 sortie d'usine <b>ES .ALAT</b> <b>ES .ALAT</b> équipe de voltige ERGM Montauban sortie modification en Nord 3202 B1A sortie d'IRAN réception Patrouille ES.ALAT <b>ES .ALAT</b> Montauban déclassé réformé	AJM <b>AJM</b> (23/03/60) <b>ALP</b> (17/01/61) AJM AJM (../08/78)
14	20/02/74	E35 <b>ES .ALAT</b> <b>ES .ALAT</b> <b>ES .ALAT</b> Montauban réformé	(23/03/60) <b>ALW</b> (08/03/61) AJB (11/01/74)
15	16/02/62 03/02/76	E35 <b>ES .ALAT</b> <b>ES .ALAT</b> Accidenté au sol à Dax. <b>ES .ALAT</b> <b>ES .ALAT</b> réformé	<b>ALV</b> (../../60) (16/02/62) AJV AIL
16		E35 <b>ES .ALAT</b> ERGM ALATAéro	(../06/95) en statique
17	20/02/74	E35 <b>ES .ALAT</b> Montauban réformé	(11/01/74)
18	20/02/74	E35 <b>ES .ALAT</b> <b>ES .ALAT</b> accidenté le 19/09/67 au 3 <sup>e</sup> échelon Montauban réformé	<b>ALJ</b> (../07/60) <b>ALB</b> (19/09/67) (11/01/74)
19	24/05/60 20/02/74	E35 <b>ES .ALAT</b> accidenté au 4 <sup>e</sup> échelon. <b>ES .ALAT</b> <b>ES .ALAT</b> Montauban réformé	<b>ALN</b> (17/05/60) <b>ALH</b> (24/05/61) AIC (11/01/74)
20	01/04/60 07/04/60 04/03/68 11/06/68 05/02/70 20/02/74	E35 sortie d'usine <b>ES .ALAT</b> 671 CRALAT Patrouille ES.ALAT Montauban (stocké) réformé	AIE (11/01/74)
21	24/04/67 26/09/67	E35 <b>ES .ALAT</b> accidenté le 16/04/63 <b>ES .ALAT</b> détruit peu après le décollage de Soustons, l'appareil vire serré, décroche et percute le sol. L'adjudant Claude DIONET, moniteur, est légèrement blessé, l'élève pilote, le maréchal des logis Jean-Pierre ASTRAND est indemne. 671 CRALAT réformé	<b>ALW</b> (30/05/61) <b>ALX</b> (24/04/67) (30/05/67)
22	20/02/74	E35 <b>ES .ALAT</b> Montauban réformé	AID (11/01/74)
23	20/02/74	E36 ES.ALAT Montauban réformé	AIG (11/01/74)



*Nord 3202 n°15/ALV de l'ES.ALAT (photo ECPA via Alain Crosnier).*



*Alignement des N3202 de l'ES.ALAT à Dax, en février 1963 (photo Jean Davanne).*

N°	DATES	AFFECTATIONS	IMMATRICULATIONS
24	20/02/74	E35 <b>ES . ALAT</b> ES . ALAT <b>ES . ALAT</b> accidenté le 22/02/67 au 3 <sup>e</sup> échelon Montauban réformé	<b>ALZ</b> (../03/61) <b>ALL</b> (../05/66) <b>ALL</b> (22/02/67)  (11/01/74)
25	20/02/74	E35 <b>ES . ALAT</b> accidenté le 12/04/67 au 3 <sup>e</sup> échelon Montauban réformé	(12/04/67)  (11/01/74)
26	20/02/74	E35 <b>ES . ALAT</b> <b>ES . ALAT</b> accidenté le 05/09/67 au 3 <sup>e</sup> échelon <b>ES . ALAT</b> Montauban réformé	indispo (../11/62) (05/09/67)  AJA (11/01/74)
27	20/02/74	E35 ES . ALAT <b>ES . ALAT</b> Montauban réformé	AIM (../../60) <b>AIA</b> (27/12/61) (11/01/74)
28	20/02/74	E36 <b>ES . ALAT</b> Montauban réformé	<b>ALI</b> (../03/61) (11/01/74)
29	20/02/74	E35 <b>ES . ALAT</b> Montauban réformé	sans (01/10/60) <b>AIS</b> (../03/61) (11/01/74)
30	../11/78	E35 <b>ES . ALAT</b> <b>ES . ALAT</b> <b>ES . ALAT</b> accidenté le 28/08/69 au 4 <sup>e</sup> échelon <b>ES . ALAT</b> réformé	<b>AJM</b> (../03/61) <b>AJD</b> (24/11/61) <b>ALX</b> (28/08/69)  AIV (../08/78)
31	20/02/74	E35 <b>ES . ALAT</b> <b>ES . ALAT</b> Montauban réformé	<b>ALD</b> (../../61) <b>AIZ</b> (16/12/69) (11/01/74)
32	20/02/74	E35 <b>ES . ALAT</b> <b>ES . ALAT</b> <b>ES . ALAT</b> accidenté le 23/11/70 au 3 <sup>e</sup> échelon <b>ES . ALAT</b> accidenté le 04/02/71 au 3 <sup>e</sup> échelon Montauban réformé	<b>AIK</b> (../03/61) <b>AIK</b> (../03/63) <b>AIO</b> (23/11/70)  <b>AIO</b> (04/02/71)  (11/01/74)
33	05/08/71	E35 <b>ES . ALAT</b> accidenté le 05/05/71 au 3 <sup>e</sup> échelon 671 CRALAT réformé	<b>AIL</b> (05/05/71)  (09/07/71)
34		E35 <b>ES . ALAT</b>	<b>AJJ</b> (après 66)
35	20/02/74	E35 <b>ES . ALAT</b> Montauban réformé	(11/01/74)
36	20/02/74	E35 <b>ES . ALAT</b> ES . ALAT Montauban réformé	(06/02/61) <b>ALX</b> AIV (25/08/69) (11/01/74)



*Dax en 1961. N 3202 n° 31/ALD (photo François Malnoy).*



*Nord 3202 n°33/AIL en mauvaise posture à Dax (photo X, collection Dr Michel Dejault).*



*Nord 3202 n°34/AJJ de l'ES.ALAT (photo X, via Alain Crosnier).*



N°	DATES	AFFECTATIONS	IMMATRICULATIONS
----	-------	--------------	------------------

37		E35 <b>ES .ALAT</b> ES.ALAT	ALA (../05/66) AIS (../../70)
38	20/02/74	E35 <b>ES .ALAT</b> EA-EALAT réformé	<b>AKL</b> (../03/61) AYH (18/05/63)
39	20/02/74	E35 <b>ES .ALAT</b> réformé	<b>AKP</b>
40	../11/78	E35 <b>ES .ALAT</b> accidenté le 20/06/62 au 3 <sup>e</sup> échelon ES.ALAT réformé	<b>AIO</b> (20/06/62) AIT (../08/78)
41	../11/78	E35 <b>ES .ALAT</b> ESAM <b>ES .ALAT</b> ES.ALAT réformé	(../01/62) <b>AIT</b> AJB (../08/78)
42		E35 <b>ES .ALAT</b> <b>ES .ALAT</b> réformé	AIA AJC
43	20/02/74	E35 <b>ES .ALAT</b> <b>ES .ALAT</b> réformé	<b>AIU</b> (../../64) <b>AIU</b> (25/11/68)
44	11/07/73	E35 <b>ES .ALAT</b> accidenté le 671 CRALAT réformé	<b>AIF</b> (01/02/61) (08/06/73)
45	../11/78	E35 <b>ES .ALAT</b> <b>ES .ALAT</b> réformé	AI? (../../61) AIC (../08/78)
46	21/01/70 13/05/70	E35 <b>ES .ALAT</b> <i>La séance d'instruction prévue à Azur dans les Landes comporte un exercice de panne à basse altitude. Un premier exercice est accompli et c'est au cours de la seconde panne exécutée dans les mêmes conditions et à la sortie du dernier virage que l'équipage sent une odeur de brûlé. Il essaye alors de poser l'appareil. L'avion percute le sol 200 mètres avant la piste d'atterrissage, tuant sur le coup le moniteur, le maréchal des logis Peter Krebs et blessant grièvement l'élève, le maréchal des logis chef Joël Villemain. Celui-ci décédera quelques temps après, des suites de ses blessures.</i> 671 CRALAT réformé retiré SMA à compter du 01/06/70	<b>AIX</b> (21/01/70) (13/04/70)
47	20/02/74	E35 <b>ES .ALAT</b> réformé	(../01/62)
48	20/02/74	E35 <b>ES .ALAT</b> Montauban réformé	(11/01/74)
49	05/08/71	E35 <b>ES .ALAT</b> accidenté le 10/01/63 au 3 <sup>e</sup> échelon <b>ES .ALAT</b> accidenté le 20/05/68 au 3 <sup>e</sup> échelon <b>ES .ALAT</b> accidenté le 28/04/71 au 3 <sup>e</sup> échelon 671 CRALAT réformé	<b>AKG</b> (10/01/63) <b>AIW</b> (20/05/68) prêté au CEV <b>AIK</b> (28/04/71) (09/07/71)
50	20/02/74	E35 <b>ES .ALAT</b> réformé	<b>AK?</b> (10/01/63)



*N 3202 n°39/AKP de l'ES.ALAT (photo X, collection Alain Crosnier).*



*N 3202 n°45 à l'ES.ALAT de Dax, en 1961 (photo François Malnoy).*



*Nord 3202 n°45/AIC à Biarritz (photo Reginald Jouhaud)..*

N°	DATES	AFFECTATIONS	IMMATRICULATIONS
----	-------	--------------	------------------

51	20/02/74	E35 <b>EA . ALAT</b> <b>EA . ALAT</b> <b>ES . ALAT</b> accidenté le 18/03/69 au 3 <sup>e</sup> échelon réformé	<b>AYA</b> (...../60) <b>AYD</b> (...../61) ALD (...../61)
52	20/02/74	E36 EA . ALAT <b>ES . ALAT</b> accidenté le 04/01/68 au 3 <sup>e</sup> échelon réformé	AYB <b>AIB</b> (04/01/68)
53	20/02/74	E36 <b>EA . ALAT</b> <b>ES . ALAT</b> accidenté le 31/03/71 au 3 <sup>e</sup> échelon réformé	<b>AYC</b> (...../61) <b>AJJ</b> (31/03/71)
54	../11/78	E35 <b>EA . ALAT</b> <b>EA . ALAT</b> <b>ES . ALAT</b> réformé	<b>AYD</b> <b>ATD</b> (...../61) <b>AID</b> (29/06/70)
55	../11/78	E35 <b>EA . ALAT</b> <b>ES . ALAT</b> réformé	<b>AYE</b> AJV (.../08/78)
56	20/02/74	E36 <b>EA . ALAT</b> réformé	<b>AYF</b>
57	03/02/76	E35 EA . ALAT réformé cession musée de l'air au Bourget	AYG
58	../11/78	E35 <b>EA . ALAT</b> <b>ES . ALAT</b> réformé	<b>AYH</b> AJQ (.../08/78)
59	24/02/61 10/03/61 28/03/61 08/02/63    29/06/67  09/01/69  25/09/72 10/06/74 17/05/76  17/09/77	E35 sortie d'usine départ Algérie <b>EA . ALAT</b> <b>EA . ALAT</b> Le Luc 675 <sup>e</sup> CRALAT 20/04/64 03/06/64 <b>EA . ALAT</b> Le Luc 675 <sup>e</sup> CRALAT 27/08/64 11/09/64 <b>EA . ALAT</b> Le Luc ERGM Montauban 23/05/66 28/04/67 ERGM Montauban 23/05/67 23/06/67 <b>STAT</b> 17/09/68 18/10/68 ERGM Montauban 10/10/68 <b>ES . ALAT</b> 671 <sup>e</sup> CRALAT 25/06/70 27/07/70 <b>ES . ALAT</b> accidenté le 28/10/71 au 3 <sup>e</sup> échelon 671 <sup>e</sup> CRALAT 02/11/71 10/11/71 ERGM Montauban 21/02/72 ERGM Montauban 24/04/72 <b>ES . ALAT</b> ERGM Montauban 08/06/73 MC Rennes arrêté de vol Rennes 09/08/76 672 <sup>e</sup> CRALAT 09/06/77 17/09/77 réformé	<b>AYI</b>   échange hélice modifs S80 et 85 IRAN échange régulateur VP 300  <b>AJQ</b> (28/10/71)  VPR 900  attente
60	20/02/74	E36 EA . ALAT réformé	AYI
61	14/11/69  20/05/70	<b>ES . ALAT</b> <b>ES . ALAT</b> détruit à Vert dans les Landes lors d'un atterrissage de fortune. retiré SMA à compter du 01/01/70 671 CRALAT réformé	CTN ATN (...../62) <b>AJC</b> (14/11/69)  (28/04/70)



*N 3202 n°51/AYA de l'EA.ALAT à Sidi-bel-Abbès en 1960 (photo Jean-Claude Brouard).*



*N 3202 n°54/ATD de l'EA.ALAT de Sidi-bel-Abbès, en 1961 (photo Firmin Voisin).*



*N 3202 n°55/AYE de l'EA.ALAT de Sidi-bel-Abbès en 1961 (photo Christian Puech).*



*Nord 3202 n°58/AYH de l'EA.ALAT, en octobre 1962 à Sidi-bel-Abbès (photo Jean-Yves Grillon).*



*Nord 3202 n°59/AYI, de l'EA.ALAT de Sidi-Bel-Abbès, en 1961 (photo Jacques Barraquier).*

N°	DATES	AFFECTATIONS	IMMATRICULATIONS
62	.. /11/78	E35 <b>6° GALAT</b> accidenté le 28/03/63 au 3 <sup>e</sup> échelon réformé	(28/03/63)
63	.. /11/78	E35 ES.ALAT <b>ES.ALAT</b> accidenté le 06/05/69 au 3 <sup>e</sup> échelon <b>ES.ALAT</b> accidenté le 29/09/69 au 3 <sup>e</sup> échelon <b>ES.ALAT</b> accidenté le 03/11/70 au 3 <sup>e</sup> échelon <b>ES.ALAT</b> réformé	CTQ <b>AIQ</b> (06/05/69) <b>AIQ</b> (29/09/69) <b>AIQ</b> (03/11/70) BTJ
64	03/02/76	E35 <b>ES.ALAT</b> <b>ES.ALAT</b> accidenté le 27/11/70 au 3 <sup>e</sup> échelon réformé	<b>CTP</b> (27/12/61) <b>AJD</b> (27/11/70)
65	.. /11/78	E35 <b>ES.ALAT</b> réformé	(.. /01/62)
66	03/02/76	E35 <b>ES.ALAT</b> accidenté le 08/04/71 au 3 <sup>e</sup> échelon <b>ES.ALAT</b> fin de carrière en 1973 à l'ES.ALAT réformé musée de l'ALAT à Dax AJR (.. /04/96)	<b>AJR</b> (08/04/71) AJO préservé à Montauban
67		E35 <b>ES.ALAT</b> ES.ALAT <b>ES.ALAT</b> réformé	<b>AIB</b> (10/03/63) AJC AIA
68	.. /11/78	E35 <b>ES.ALAT</b> <b>ES.ALAT</b> réformé	<b>AJR</b> AJA (.. /08/78)
69	.. /11/78	E35 <b>ES.ALAT</b> réformé	AJI (.. /08/78)
70	.. /11/78	E35 <b>ES.ALAT</b> ES.ALAT ES.ALAT réformé	indispo (.. /03/63) AJC (.. /.. /66) AIX (.. /08/78)
71	30/10/61 06/11/61 .. /01/66 10/02/69 02/05/74	E35 sortie d'usine GE.ALAT accidenté le 09/09/64 au 3 <sup>e</sup> échelon équipe de voltige ES.ALAT EA-ALAT réformé	AJM AJT (.. /.. /70)
72	.. /11/78	E35 <b>ES.ALAT</b> accidenté le 09/11/71 au 3 <sup>e</sup> échelon réformé	<b>AIM</b> (09/11/71)
73	.. /11/78	E35 <b>ES.ALAT</b> réformé	AID (.. /08/78)
74	12/10/73	E35 <b>ES.ALAT</b> accidenté le 05/11/68 au 3 <sup>e</sup> échelon 671 CRALAT réformé	<b>AJR</b> (05/11/68) (27/09/73)





*Carambolage de six Nord 3202, dont n°67/AIB et 32/AIK, à Dax le 10 mars 1963 (photo X, via Alain Crosnier).*



*N 3202 n°68/AJR. A noter, l'hélice tripale Hartzell (photo X, collection Alain Crosnier).*

N°	DATES	AFFECTATIONS	IMMATRICULATIONS
75		E35	
	11/04/63	<b>EA-ALAT</b> accidenté au 3 <sup>e</sup> échelon.	<b>AYK</b> (02/04/63)
	26/11/64	<b>EA-ALAT</b> <i>L'appareil décolle du Luc avec à son bord un élève stagiaire VSV, le lieutenant Choisnel et son moniteur, l'adjudant Payet-Burin. Peu après le décollage, en pleine ascension, l'appareil se met en virage à droite en descente, percute le sol, se disloque et prend feu. L'avion est détruit et ses occupants tués.</i>	<b>AYK</b> (26/11/64)
	27/03/65	675 CRALAT réformé	(03/02/65)
76		<b>ES. ALAT</b>	<b>AIP</b> (22/01/63)
	24/05/63	<i>Le Nord 3202 n°76, codé AIP, de l'ES.ALAT s'écrase à un kilomètre au nord du terrain de Herm et est détruit par le feu. Ses deux occupants, l'adjudant-chef Paul Pic et le brigadier-chef Guy Bernède sont tués.</i>	
		réformé	
77		<b>ES. ALAT</b>	(16/02/62)
	16/02/62	Accidenté au sol à Dax.	
	../11/78	<b>ES. ALAT</b> réformé	<b>AIR</b> (../08/78)
78		<b>ES. ALAT</b>	<b>AJY</b>
	../11/78	accidenté le 24/02/67 au 3 <sup>e</sup> échelon réformé	
79		<b>ES. ALAT</b>	(04/11/66)
		accidenté le 04/11/66 au 3 <sup>e</sup> échelon	
	../11/78	ES.ALAT réformé	<b>AJI</b> (../08/78)
80		<b>ES. ALAT</b>	indispo (../03/63)
	../11/78	réformé	
81		<b>ES. ALAT</b>	indispo (../03/63)
	../11/78	réformé	
82		<b>ES. ALAT</b>	indispo (../03/63)
	../11/78	réformé	
83		<b>ES. ALAT</b>	<b>AIE</b> (18/07/69)
		accidenté le 23/02/71 au 3 <sup>e</sup> échelon	
	25/05/72	Montauban réformé	(25/05/72)
84	18/03/62	sortie d'usine	
	20/03/62	<b>ES. ALAT</b>	<b>AJX</b> (../02/63)
	15/07/69	prêté Armée de l'Air	
	17/06/70	rendu ALAT	
	../11/78	réformé	
85		<b>ES. ALAT</b>	<b>AJI</b> (10/01/63)
		accidenté le 10/01/63 au 3 <sup>e</sup> échelon	
		<b>ES. ALAT</b>	<b>AJG</b> (07/12/70)
		accidenté le 07/12/70 au 3 <sup>e</sup> échelon	
	../11/78	<b>ES. ALAT</b> réformé	<b>AJG</b> (../08/78)
86		<b>ES. ALAT</b>	<b>AJI</b> (10/01/63)
		<b>ES. ALAT</b>	<b>AIM</b> (22/07/71)
		accidenté le 22/07/71 au 4 <sup>e</sup> échelon	
	06/10/71	671 CRALAT réformé	(24/09/71)
87		<b>ES. ALAT</b>	<b>AIM</b> (../08/78)
	../11/78	réformé	
88	27/04/62	sortie d'usine	
	03/05/62	<b>ES. ALAT</b>	<b>AJU</b>
	15/07/69	prêté Armée de l'Air	
	17/06/70	rendu ALAT	
		<b>ES. ALAT</b>	<b>AJB</b> (20/10/71)
		accidenté le 20/10/71 au 3 <sup>e</sup> échelon	
	../11/78	<b>ES. ALAT</b> réformé	<b>AJU</b> (../08/78)
89		<b>ES. ALAT</b>	<b>AJE</b> (04/01/63)
	12/03/68	détruit au cours d'un exercice de navigation l'appareil percute le sol, à Labouquerie, à quatre kilomètres de Beaumont. Le pilote, le sous-lieutenant Jean-Pierre Barroux est tué.	
		Montauban	(16/05/68)
	30/07/68	réformé	



*N 3202 n°78/AJY en 1967 (photo X, collection Christian Malcros).*

N°	DATES	AFFECTATIONS	IMMATRICULATIONS
90	25/09/72	<b>ES . ALAT</b> accidenté le 671 CRALAT réformé	(25/09/72)
91	../11/78	<b>ES . ALAT</b> EPNER réformé	ALD (06/04/71) (../09/73)
92	03/02/74	<b>ES . ALAT</b> réformé	
93	../11/78	<b>ES . ALAT</b> accidenté le 01/12/69 au 3 <sup>e</sup> échelon réformé	<b>AIG</b> (01/12/69)
94	03/02/76	<b>ES . ALAT</b> <b>ES . ALAT</b> <b>ES . ALAT</b> réformé	AJG AGM ABD
95	29/06/62 05/07/62  30/03/66 09/06/66 13/10/67 18/07/68  08/06/73 06/02/74 17/05/74	sortie d'usine <b>ES . ALAT</b> équipe de voltige convoyage à Toussus retour Dax IRAN livré à la Patrouille ES.ALAT <b>ES . ALAT</b> Montauban Montauban déclassé réformé	AJN          <b>AJN</b> (17/09/72)          <b>(01/04/74)</b>
96	../11/78	<b>ES . ALAT</b> accidenté le 27/10/62 au 3 <sup>e</sup> échelon <b>ES . ALAT</b> réformé	(27/10/62) <b>AID</b> (../08/78)
97	../11/78	<b>ES . ALAT</b> réformé	<b>AIP</b> (../08/78)
98	../11/78	<b>ES . ALAT</b> réformé	
99	04/10/62  12/10/62 09/02/66 ../06/66 16/06/66 30/10/67 18/07/68  08/06/73 24/02/75 04/06/75	sortie d'usine équipe de voltige  <b>ES . ALAT</b> Montauban (stocké) <b>ES . ALAT</b> convoyage à Toussus retour à Dax IRAN livré à la Patrouille ES.ALAT <b>ES . ALAT</b> <b>ES . ALAT</b> Montauban Montauban déclassé réformé musée de l'ALAT à Dax	sans (11/10/62) <b>ALP/3</b>          <b>AJO</b>          <b>F-BNRO</b> (11/07/70) <b>AJO</b> (18/09/72)          <b>(15/04/75)</b>
100	03/02/76	<b>ES . ALAT</b> réformé	
101	17/10/62 02/04/69  08/06/73 13/12/74 11/04/75	sortie d'usine <b>ES . ALAT</b> livré à la Patrouille ES.ALAT <b>ES . ALAT</b> <b>ES . ALAT</b> Montauban Montauban déclassé réformé	          <b>AJP</b> (../../69)          <b>AJP</b> (18/09/72) <b>AIK</b>          <b>(06/03/75)</b>



*Nord 3202B1 n°99/ALP/3, de l'équipe de voltige de l'ES.ALAT, en 1962 à Toussus (photo Jean-Claude Guillermin).*



*N3202 de l'EA.ALAT de Sidi-bel-Abbès, en 1961 (photo Jean Garros).*