

Christian Malcros

LES AERONEFS DE L'ALAT (VOLUME 20)

# Sud Aviation SE-3160 Alouette III

## en service dans l'ALAT



*Poser sur le Mont-Blanc, le 13 mars 1984 de l'Alouette III n°1066/AHG, du 5<sup>e</sup> GHM (photo Vincent Depond) .*



**Publication gratuite – vente interdite**  
Reproduction autorisée

## Amis Internautes,

Ce dossier est le vingtième d'une série consacrée aux appareils en service dans l'ALAT. Imprimez-le, si vous le souhaitez.

Faites-le circuler sans modération.

Et, n'hésitez pas à me signaler toute erreur possible ou omission.

Je recherche des photos d'Alouette III en service dans l'ALAT, mais aussi des insignes pour compléter ma collection, contactez moi !

Merci aux propriétaires des photos qui ont leurs noms mentionnés, ainsi que pour l'aide apportée par Pierre JARRIGE, dont les travaux sur l'aviation en Afrique du Nord font autorité et les conseils avisés de Patrice GAUBERT. Sans oublier la collaboration précieuse de Marc BONAS, de Jean-Pierre CABRAY et Dominique ROOSENS sur les données techniques.

Bien cordialement.

Christian MALCROS

[christianmalcros@yahoo.fr](mailto:christianmalcros@yahoo.fr)

[www.alat.fr](http://www.alat.fr)

---

### Parus

01 Nord 3400 Norbarbe  
03 Sikorsky S-55/H-19  
05 Piper L-21B et BM  
07 Piper PA-22 Tripacer  
09 SCAN NC-856 Norvigie  
11 Nord 3202  
13 Agusta-Bell 47G-2  
15 Cessna L-19E suite  
17 Piper L-18C  
19 h621 Banane  
21 F-405 Caravan

02 Max-Holste MH-1521 Broussard  
04 Westland WS-55 Whirlwind  
06 Stampe SV-4  
08 Sud Aviation SA-318C Alouette II  
10 Hiller UH-12  
12 Agusta-Bell 47G-1  
14 Cessna L-19E  
16 SO-1221 Djinn  
18 Alouette II  
20 Alouette III

Pour commander un ancien n°, envoyez-moi votre adresse e-mail avec la mention du fascicule recherché à : [christianmalcros@yahoo.fr](mailto:christianmalcros@yahoo.fr)

### Bibliographie

Cours ALAT hélicoptère SE 3160 Alouette III, ESAM Bourges, septembre 1970  
Alouette III sous l'uniforme, par Patrice Gaubert & Bernard Palmieri. Lela Presse, juin 2014.

# Les Alouette III dans l'ALAT



*Alouette III n° 1561/CXH du 1<sup>er</sup> RHC (photo Michel Gérard).*

Sur un total de 1437 appareils assemblés à Marignane, 84 appareils sont destinés à l'ALAT (82 SE 3160 et deux SA 319B, les numéros 1692 et 1693). Livrés en dix tranches du 27 janvier 1961 au 5 octobre 1970 :

2 de présérie numéros 01 et 02, puis :

1<sup>re</sup> tranche de 4 appareils, 2<sup>e</sup> tranche de 11 appareils, 3<sup>e</sup> tranche de 8 appareils, 4<sup>e</sup> tranche de 11 appareils (dont un cédé à la Gendarmerie), 5<sup>e</sup> tranche de 6 appareils, 6<sup>e</sup> tranche de 20 appareils (dont un cédé à l'Etat malgache), 7<sup>e</sup> tranche de 5 appareils, 8<sup>e</sup> tranche de 7 appareils, 9<sup>e</sup> tranche de 6 appareils et 10<sup>e</sup> tranche de 6 appareils.

L'Alouette III, appareil polyvalent, possède tous les attributs nécessaires au combat antichar. Ce type d'appareil resta longtemps en dotation dans les escadrilles antichars et fit, pendant de nombreuses années, les beaux jours des Galca et des Galdiv, les ancêtres des RHC et ce jusqu'à l'arrivée de la Gazelle Hot en 1978.

Les derniers appareils en service dans l'ALAT, en dotation à l'Escadrille de Haute Montagne de Gap, ont été retirés en novembre 1999.



*Alouette III de l'EHA du Galdiv 7 en route pour un camp de l'est de la France, en 1975 (photo Yvon Athenour).*



*Intérieur de la cabine de l'Alouette III n° 1561/CXH du 1<sup>er</sup> RHC (photo Michel Gérard).*

**PARC ALAT - SITUATION AU 1<sup>er</sup> JANVIER DE CHAQUE ANNEE**

en service	<b>1952</b>	<b>1963</b>	<b>1964</b>	<b>1965</b>	<b>1966</b>	<b>1967</b>	<b>1968</b>	<b>1969</b>	<b>1970</b>	<b>1971</b>
	2	9	28	35	45	52	51	55	68	79
en service	<b>1972</b>	<b>1973</b>	<b>1974</b>	<b>1975</b>	<b>1976</b>	<b>1977</b>	<b>1978</b>	<b>1979</b>	<b>1980</b>	<b>1981</b>
	79	78	77	77	77	72	70	70	70	70
en service	<b>1982</b>	<b>1983</b>	<b>1984</b>	<b>1985</b>	<b>1986</b>	<b>1987</b>	<b>1988</b>	<b>1989</b>	<b>1990</b>	<b>1991</b>
	69	69	68	68	68				67	
en service	<b>1992</b>	<b>1993</b>	<b>1994</b>	<b>1995</b>	<b>1996</b>	<b>1997</b>	<b>1998</b>	<b>1999</b>	<b>2000</b>	<b>2001</b>
	65			49					0	



*Avitaillement à Nancy d'une Alouette III du 7<sup>e</sup> RHC (photo Robert Jeantrelle).*

# Plan trois vues Alouette III

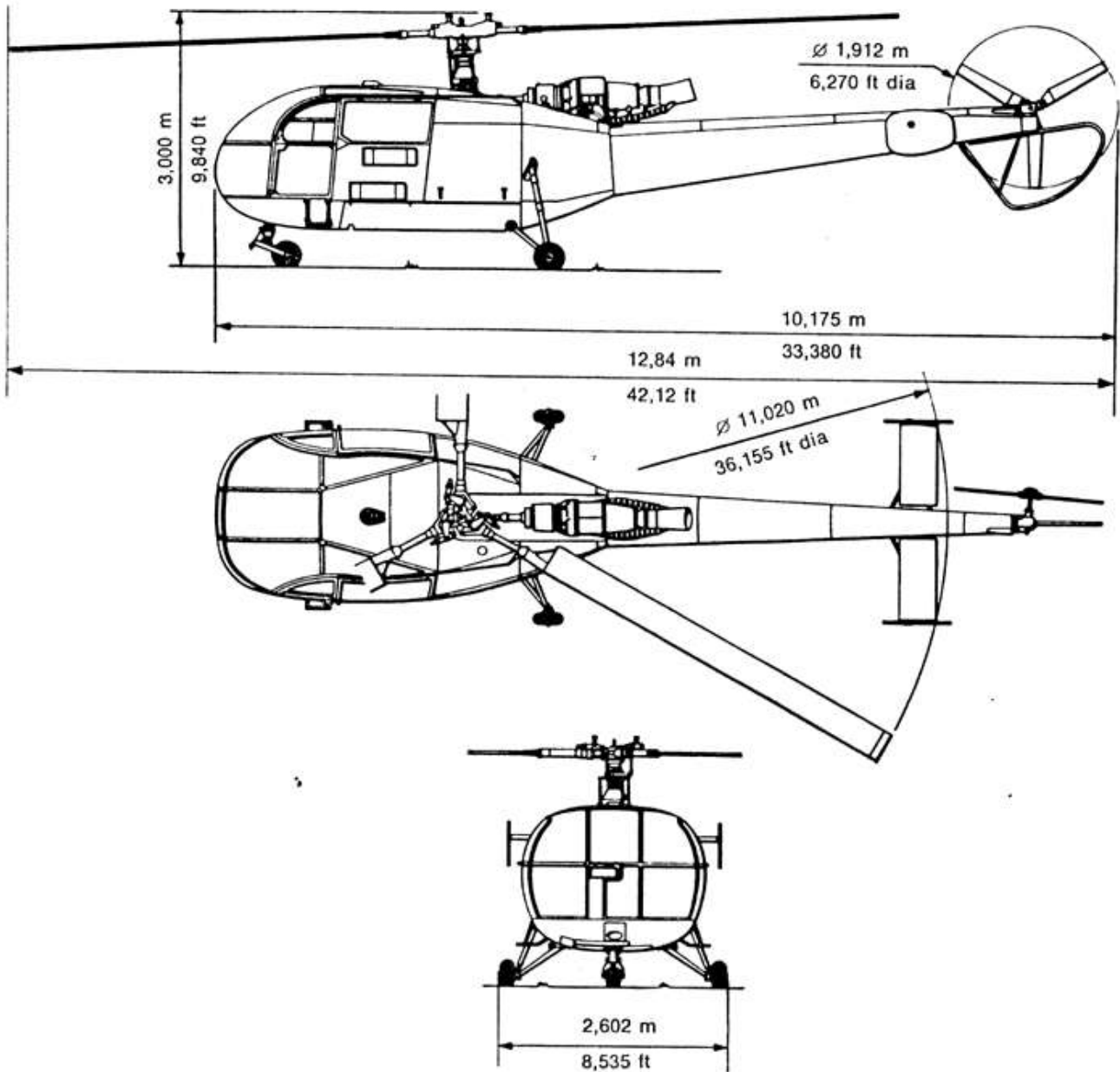

## ENCOMBREMENT PALES REPLIÉES

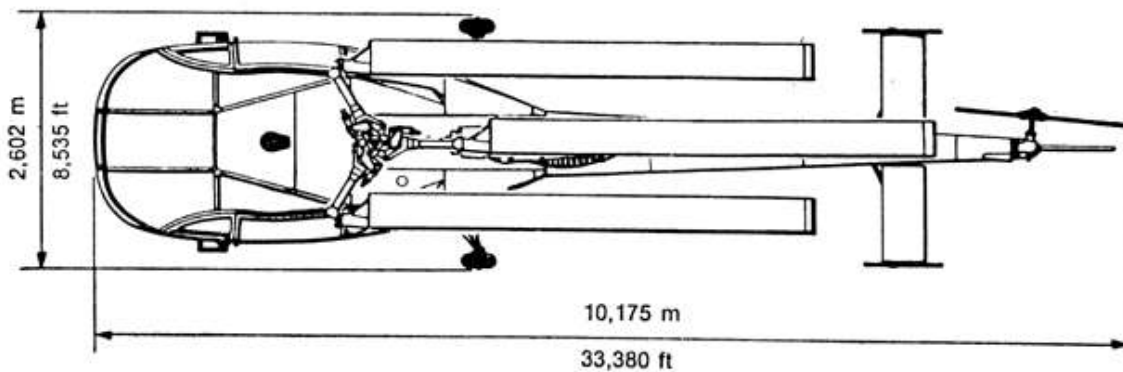

# Peintures et marquages

avant le 1<sup>er</sup> mai 1981

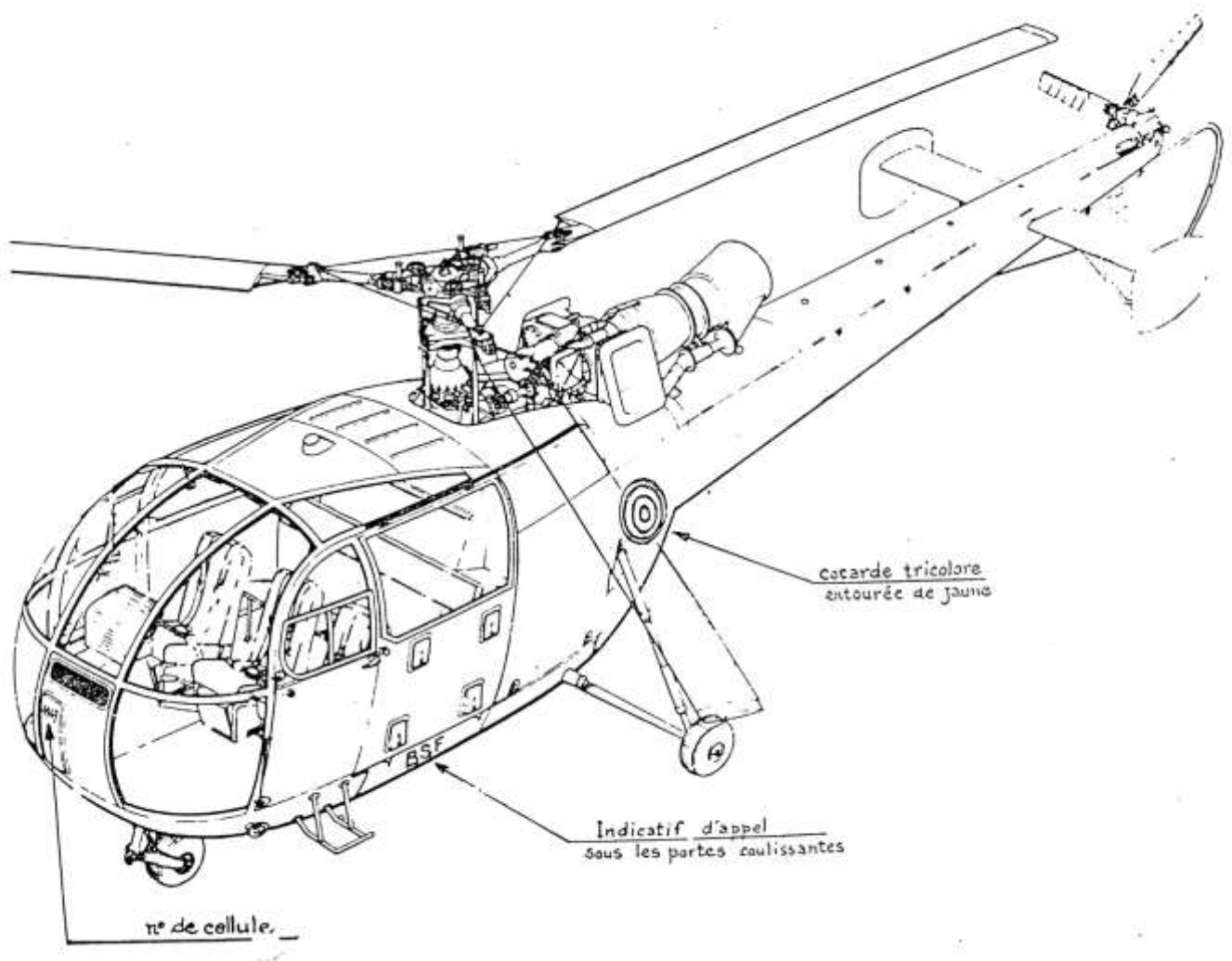

Les appareils sont livrés peints en vert armée P.50.

L'intérieur est peint en bleu nuit mat P.50.

Les cocardes sur les flancs sont placées en arrière des jambes du train principal.

Indicatif d'appel en lettres blanches sous la porte coulissante.

# Marquages

à compter du 1<sup>er</sup> mai 1981

Numéro de cellule en noir à l'avant de l'appareil.

Indicatif d'appel en lettres noires sous la porte coulissante.

Les cocardes sur les flancs sont placées en arrière des jambes du train principal.

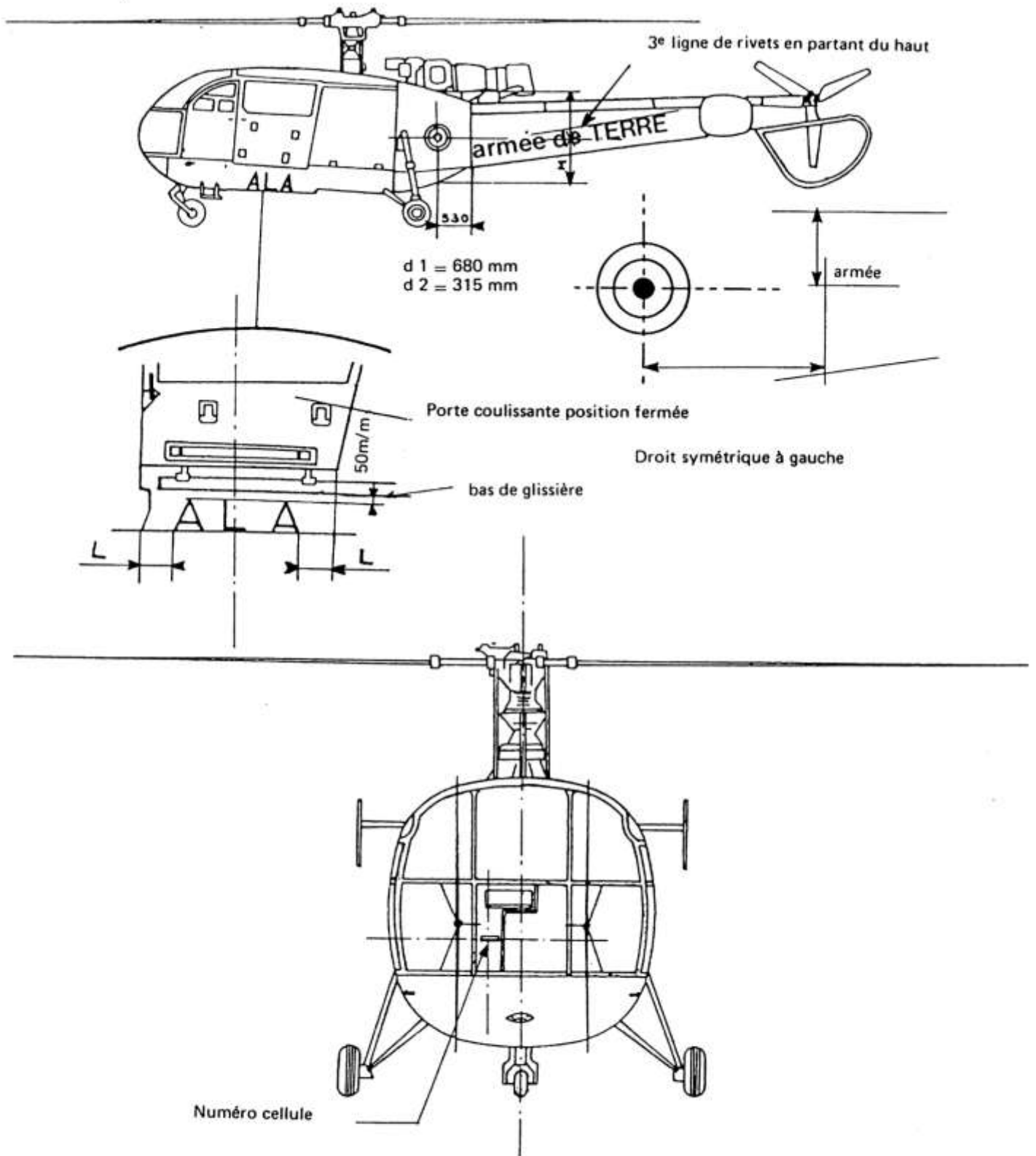

Positionnement des marques de nationalité

Indicatif d'appel

Numéro cellule

Identification des aéronefs de l'A.L.A.T.

# appareils école (marques anticollision)

*Vue de gauche*

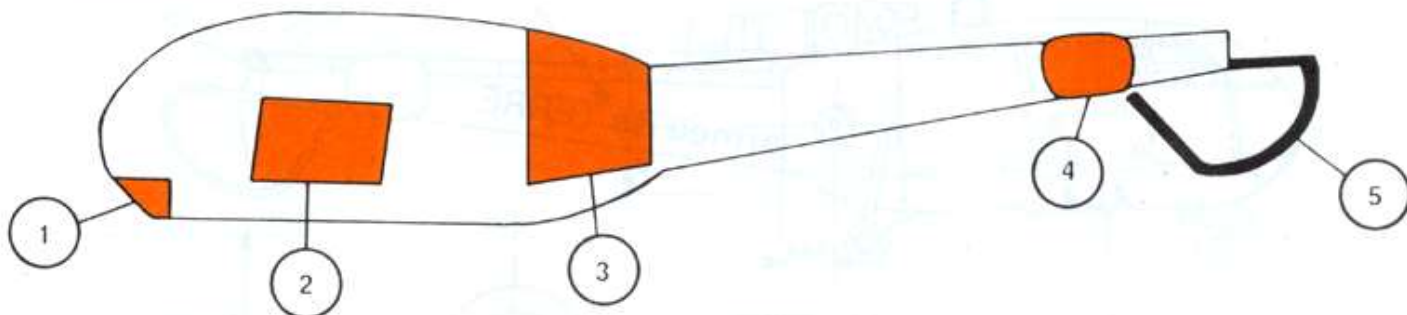

*Vue de dessus*

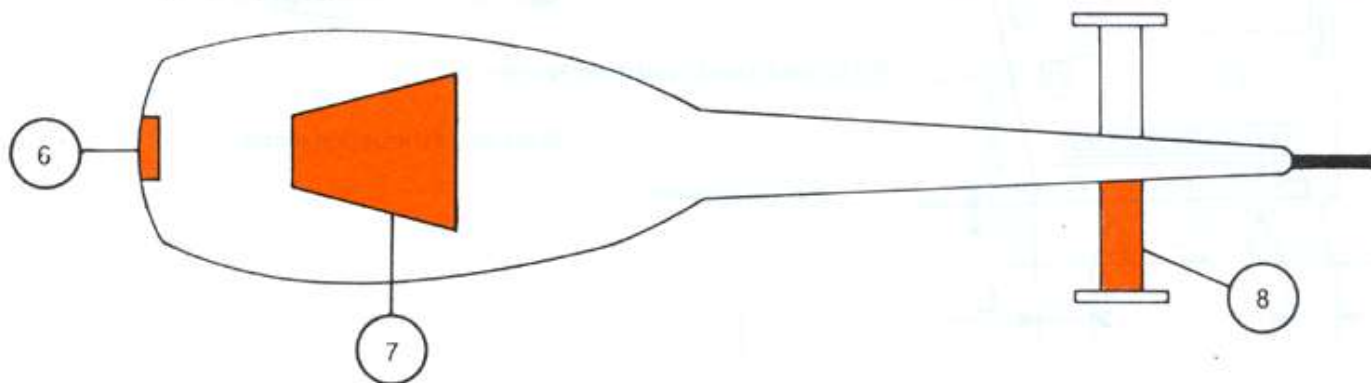

*Vue de dessous*

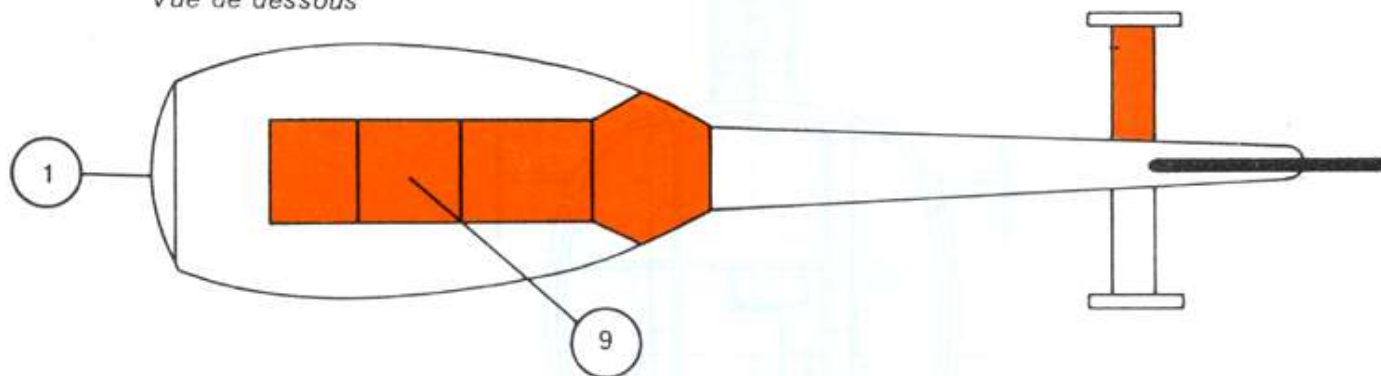

*Vue de face*

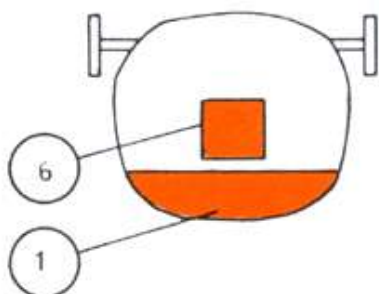

Marquage anticollision



# Données techniques

## SE 3160 Alouette III

<b>caractéristiques:</b>	hélicoptère léger, monorotor, tripale, à hélice de queue.
<b>dimensions:</b>	longueur hors tout: 10,03 m. hauteur: 2,97 m. diamètre rotor: 11,02 m.
<b>poids:</b>	à vide: 1,060 tonne. en charge: 2,100 tonnes. 750 kg sous élingue.
<b>équipage:</b>	1 pilote avec 6 passagers ou 2 civières intérieures.
<b>armement:</b>	4 rampes avec missiles antichars SS 11.
<b>radio:</b>	équipement ALAT: VHF: MA TRAP 138 et FM TRAP 18. radio compas. sonde altimétrique. viseur gyrostabilisé APX 260 BEZU.
<b>performances:</b>	vitesse de croisière: 195 km/h. vitesse maximum: 210 km/h. autonomie: 1 heure 45 à 2 heures 30. plafond pratique: 6 500 m. rayon d'action à 2100 kg: 585 km.
<b>missions:</b>	observation, liaison, évacuation sanitaire. attaque avec missiles SS 11.
<b>carburants:</b>	kérosène: lubrifiant: consommation: 150 litres/heure. capacité réservoir: 560 litres.
<b>moteur:</b>	1 Turbomeca Artouste III de 550 cv à 34 000 tr/mn.

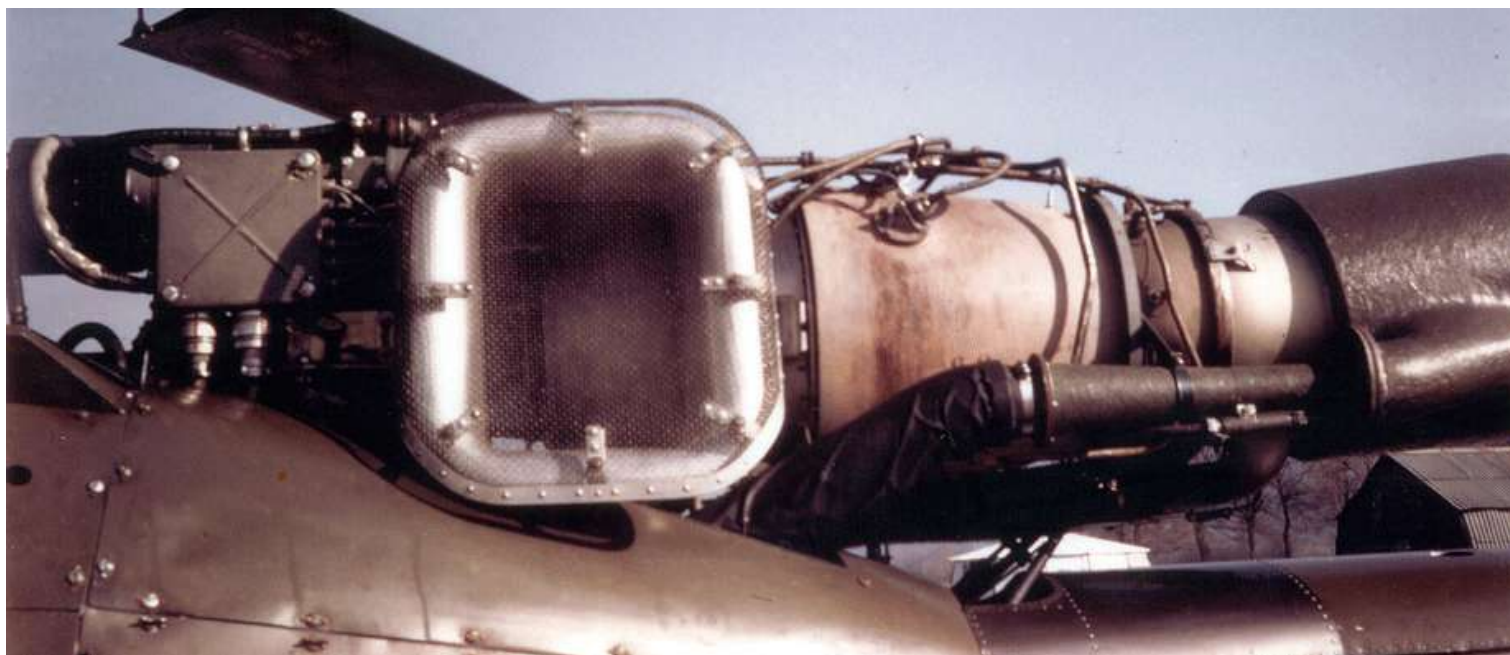

*Turbomeca Artouste III (photo Jean-Pierre Ulrich).*

## SA 319B Alouette III

<b>caractéristiques:</b>	hélicoptère léger, monorotor, tripale, à hélice de queue.
<b>dimensions:</b>	longueur hors tout: 10,175 mètres. hauteur: 2,97 mètres. diamètre rotor: 11,02 mètres.
<b>poids:</b>	à vide: 1,146 tonne. en charge: 2,250 tonnes. 750 kg maximum sous élingue.
<b>équipage:</b>	1 pilote et 6 passagers ou 2 civières intérieures.
<b>armement:</b>	4 rampes avec missiles antichars SS 11.
<b>radio:</b>	équipement ALAT: VHF: MA TRAP 138 et FM TRAP 18. radio compas. sonde altimétrique. viseur gyrostabilisé APX 260 BEZU.
<b>performances:</b>	avec charge maximale: vitesse de croisière: 195 km/h. vitesse maximum: 220 km/h. autonomie: 3 heures 48. plafond pratique: 4 100 m. rayon d'action: 630 km.
<b>missions:</b>	observation, liaison, évacuation sanitaire. attaque avec missiles SS 11.
<b>carburants:</b>	kérosène: AIR 3405, 3407, 3404. lubrifiant: AIR 3513 ou 3514 consommation: 0,94 litre/kilomètre. capacité réservoir: 573 litres.
<b>moteur:</b>	1 Turbomeca Astazou XIVB de 870 cv (640 kW).

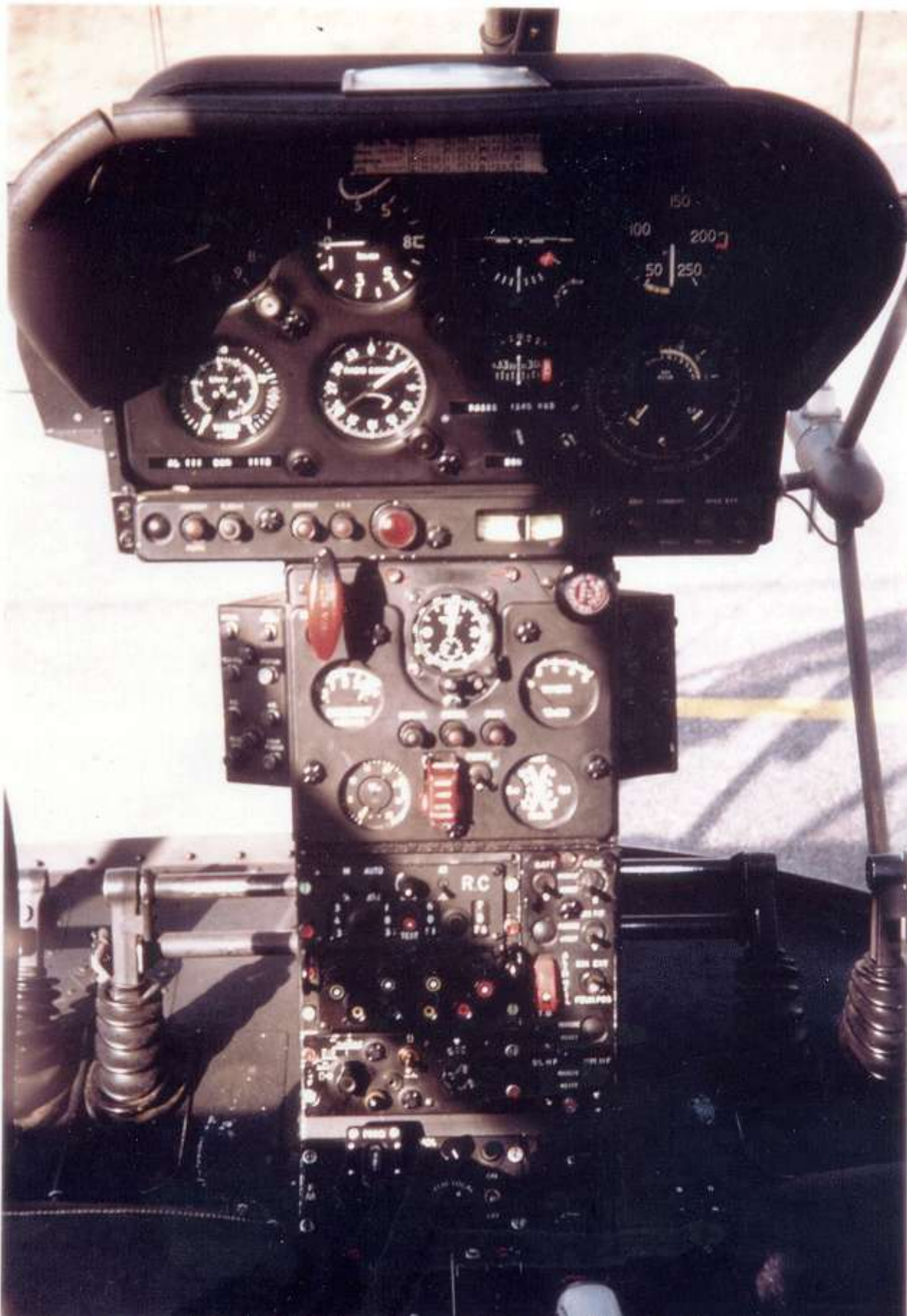

*Tableau de bord d'Alouette III de l'ALAT (photo Jean-Pierre Ulrich).*

## Les Alouette III armées

Les combats d'Algérie ont favorisé les tests de beaucoup de matériels. Ainsi, dès le 9 août 1961 les deux Alouette III de présérie, les n° 01 et 02, participent avec la 19<sup>e</sup> D.I à toutes les opérations de cette division, ce qui a permis d'essayer sur ces appareils un armement aussi hétéroclite que disparate : canon, mitrailleuse, roquette, missile.



*L'Alouette III présérie n°02 en expérimentation en Algérie, au sein du GH N°2 en 1961. L'armement est composé de deux paniers de roquettes à 36 alvéoles de 37 mm et de deux mitrailleuses de 7,5 mm (photo collection Emmanuel Bosc).*

Dès lors, au vu de l'expérience accumulée, l'ALAT engagea une politique d'équipement dans deux domaines bien distincts : le combat antichar et l'appui feu.



*Alouette III armée du canon Mauser MG 151, en expérimentation au sein du PMAH de la 19<sup>e</sup> DI (photo Pierre Lalanne).*

En effet, on a vu que le tandem hélicoptère/missile était un concept qui marchait, au sens propre comme au figuré. De même, les opérations éventuelles en Centre-Europe, à la différence de l'Algérie seraient essentiellement à base de combats anti-chars. Des nombreux essais pratiqués il était ressorti que la future machine de combat de l'ALAT devait posséder un certain nombre de caractéristiques :

- appareil polyvalent à vocation armée
- missile téléguidé de 3000 à 3500m de portée
- lunette d'observation et de tir à grossissement 10
- système de stabilisation 3 axes

Nous avons déjà dans notre arsenal un appareil qui rassemblait certaines de ces caractéristiques : c'était l'inusable Alouette II que l'on utilisait à toutes les sauces. Equipée du missile SS-11, il lui manquait cependant deux éléments : la lunette et le système de stabilisation.

Ce fut chose faite avec l'Alouette III. Appareil polyvalent, celle-ci possédait tous les attributs nécessaires au combat antichar. Cependant, les deux appareils restèrent longtemps ensemble en dotation et firent pendant de nombreuses années les beaux jours des GALCA et des GALDIV, les ancêtres des RHC et ce jusqu'à l'arrivée de la Gazelle Hot en 1978.



*Alouette III n°1099/CXA avec porte-missiles SS-11, à Compiègne en fin d'année 1982 (photo Michel Gérard).*

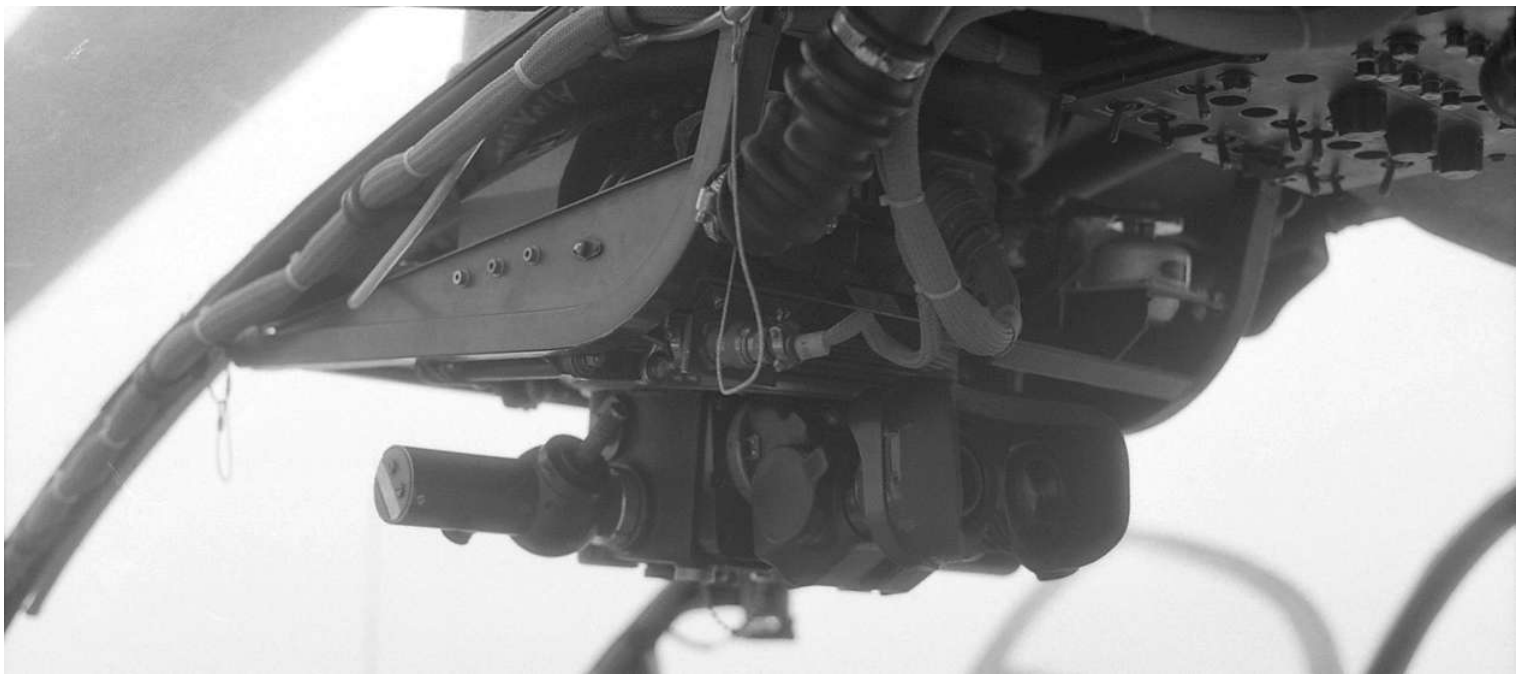

*Alouette III n°1099/CXA avec porte-missiles SS-11, à Compiègne en fin d'année 1982 (photos Michel Gérard).*

## L'arrivée de l'Alouette III au CCFFA



Le général Massu, commandant en chef des Forces Françaises en Allemagne, devait assister à une réunion à Trèves, mais le brouillard régnant en maître dans la vallée du Rhin, l'oblige à partir de bon matin de Baden par la route, au lieu d'utiliser l'Alouette II habituelle.

De son côté, à Trèves, le patron du Galdiv 1, fait mettre sous pression une Alouette III et informe le général qu'il pourra, s'il le désire prolonger, son après midi a Trèves, le brouillard s'étant levé sur Baden.

C'est ainsi que le général CCFFA utilisa, avec son aide de camp, pour la première fois une Alouette III. Il y avait cinq personnes à bord, outre les deux passagers, le lieutenant Esmerly (père), commandant de bord, un pilote et un mécanicien. Cinquante minutes plus tard, à

l'arrivée, le général se retourne vers son aide de camp, lui demandant de s'occuper de l'équipage. Ce à quoi le lieutenant Esmerly rétorque : *"Merci mon général, mais nous rentrons sur Trèves !"* Interloqué, le général Massu réplique : *"Mais comment ? Nous sommes cinq à bord, et il va faire nuit dans moins d'une heure, vous n'avez donc pas le temps de faire les pleins !"* *"Mon général avec cinq personnes nous avons deux heures trente d'autonomie soit environ 500 kilomètres, nous serons donc au Galdiv bien avant la nuit"*, répond Esmerly.

Depuis ce jour, le général Massu n'est plus jamais monté dans une Alouette II. En attendant "son" Alouette III, la veille des missions, deux appareils arrivaient de Trèves pour assurer son transport. Dans le mois qui suivit, le 21 mars 1967, l'Alouette III n°1310 était muté au DL-ALAT, avec l'adjudant-chef Bourrat comme pilote. Massu avait demandé sa mutation après l'avoir apprécié lors des vols mis en place par Trèves. Il faut dire qu'il parlait couramment l'Anglais et l'Allemand. Plus tard, Bourrat engagé par la Mototflug, après le départ de Massu, décédera dans un accident plus que très bête, on retrouvera sa passagère bloquant le cyclique vers l'avant.

Succédant au général Massu, en juillet 1969, le général du Temple de Rougemont devient CCFFA, avec pour pilotes, l'adjudant-chef Brice et votre serviteur. Mais ceci est une autre histoire...

**François MASUYER**



*L'Alouette III n° 1310/CWB est détaché du GALDIV 3 et sert pour les déplacements du général Massu, commandant en chef des FFA qui préférait cet appareil à l'Alouette II. La machine est couleur standard mais a des housses blanches couvrant les sièges et il y a un tapis de sol rouge. (photos François Masuyer).*



# Les Alouette III et le SAMU



*Les premières interventions concernent principalement les accidentés de la route, et pour l'équipe détachée à Toulouse, les accidents en montagne (photo Musée de l'ALAT, via Patrice Gaubert).*

En juillet 1968, le professeur Louis Lareng de Toulouse crée le premier SAMU terrestre. L'année suivante le ministère de la Défense détache trois hélicoptères de l'ALAT, de type Alouette III, plus des heures de potentiel. Mis à la disposition des SAMU des hôpitaux de Dijon, de Montpellier et de Toulouse pour les trois mois des grandes migrations routières estivales, de la dernière semaine de juin à la troisième semaine de septembre inclus. L'appareil restant en permanence sur le site, les équipages, logés sur place, sont en alerte immédiate.

Les Galdiv stationnés en Allemagne et en métropole sont mis à contribution. Ainsi, les Galdiv 3 et 1, de Fribourg et Trèves, assurent une année sur deux les missions du SAMU de Dijon; Les Galdiv 8, 4 et 7, de Compiègne, Etain et Mulhouse, assurent une année sur trois, celui de Montpellier; Quand au Galdiv 11, puis le 5<sup>e</sup> RHC, il assume, chaque année le détachement de Toulouse. A partir de 1977, à la dissolution des Galdiv, les RHC prennent le relais, 3<sup>e</sup> RHC d'Etain, 5<sup>e</sup> RHC de Pau, 6<sup>e</sup> RHC de Compiègne et 7<sup>e</sup> RHC de Nancy.

Les missions sont de deux types, primaires et secondaires. Les primaires consistent à des interventions sur la zone d'accident alors que les secondaires se limitent à des transferts entre hôpitaux. Les vols ont lieu de jour comme de nuit. Les primaires de nuit sont les plus rares et demandent beaucoup de dextérité. Les balisage sont effectués par les phares du VSAB ou par une recherche d'obstacles au phare par l'équipage, procédant par une approche en palier (à l'époque les JVN ne sont pas encore en dotation pour les missions). Les secondaires ne posent aucun problème particulier, sauf en cas de mauvaise météo.

La composition de l'équipage pour une intervention est de deux pilotes, ou un pilote et un mécanicien, et de deux médecins, ou un médecin et une infirmière, en fonction de l'urgence. De nuit, il y a toujours deux pilotes.

Pour Montpellier, en particulier, la rotation de l'équipage est d'environ un mois, la machine

étant mise en place pour la durée totale du séjour, soit trois mois.

Pour donner un idée du travail effectué, le Galdiv 11 totalise, à sa dissolution en 1977, 1070 heures de vol au profit du SAMU pour 1139 accidentés de la route secourus.

Ces missions de l'ALAT s'arrêtent en 1988 avec l'arrivée des Gazelle, remplaçant les Alouette III, mais aussi à la demande du Ministère de la Santé qui trouve la facture des heures de vol trop élevée : 1.500 € de l'heure pour l'ALAT, contre 620 € (prix de l'époque) avec un appareil civil.

**Christian Malcros avec la collaboration de Xavier-Michel Conoir,  
de Patrice Gaubert, de Michel Germier et de Jean Nevers**

## **DETACHEMENT DE DIJON**



*Alouette III, codée BXK, du 3<sup>e</sup> RHC (photo SAMU 21).*

C'est durant l'été 1970 que commence le premier détachement estival au SAMU 21 de Dijon avec une Alouette III et son équipage provenant du Galdiv 3 de Fribourg. A partir de 1972, le Galdiv 1 de Trêves alterne une année sur deux avec celui de Fribourg, et ce jusqu'en 1978, date à laquelle les Galdiv disparaissent au profit des RHC. C'est ainsi que, le 19 août 1978, le 6<sup>e</sup> RHC de Compiègne prend la relève et détache une Alouette III avec son équipage (adjudant Painvain) au SAMU 21 de Dijon.

A partir de 1982, le 3<sup>e</sup> RHC d'Etain assure le détachement en alternance avec le 6<sup>e</sup> RHC de Compiègne. Puis, en 1986, c'est le 7<sup>e</sup> RHC de Nancy qui reprend le détachement d'été. Sa dernière vacation est assurée en septembre 1987. A partir de 1988, le SAMU 21 est équipé avec son propre appareil, mais ce sont toujours des pilotes anciens de l'ALAT qui sont aux commandes. Ils avaient assuré le détachement auparavant et continuent leur mission dans le civil.

*Remerciements : Alain Gentine, Mathieu Vandevenne.*



*Alouette 3, codée CQT, du Galdiv 3, en mission de SAMU au CHU de Dijon, sur la DZ près du garage, durant l'été 1973. Au centre, le capitaine Bonguet, en civil, Lenfant et le 3<sup>e</sup> en partant de la gauche, Bouveret. Le moustachu accroupi est l'adjudant-chef Besacier (photo Christian Bouveret).*

### **DETACHEMENT DE TOULOUSE (détachements identifiés)**

Créateur du SAMU terrestre, en juillet 1968, le professeur Lareng, directeur du SAMU 31, fort de ses appuis politiques, reçoit à partir de l'année suivante, un détachement d'une Alouette III provenant du Galdiv 11 de Pau, détachée à l'hôpital Purpan pour les trois mois des grandes migrations routières estivales, de la dernière semaine de juin à la troisième semaine de septembre inclus. Puis, le professeur décide d'affecter une partie des heures de vol allouées au détachement palois pour les quinze jours de la migration pascale en plus des trois mois d'été. Cette mesure fut très appréciée par les personnels de l'ALAT, surnommés "les grenouilles vertes" par les membres du SAMU.

A partir de 1970, le Galdiv 11 met en place à Toulouse une Alouette III à la disposition du SAMU, pour une durée de quatre mois. A compter de 1986, le 5<sup>e</sup> RHC fournit, quatre mois par an, un détachement au SAMU de Toulouse. A l'été 1987, l'Alouette III du 5<sup>e</sup> RHC est remplacée par un appareil du 6<sup>e</sup> RHC, ce type d'hélicoptère n'étant plus en service à Pau. Et, à Pâques 1988, l'Alouette sera fournie par l'escadrille du 6<sup>e</sup> RHC de Lille.

*Remerciements : Michel Germier.*



*Mai 1986, vue aérienne de l'hôpital Purpan, à Toulouse (photo Xavier-Michel Conoir).*



*Premier SAMU du Galdiv 11, en 1969 (photo Musée de l'ALAT).*



*Intervention de l'Alouette, n°1676/BRI, le 14 août 1979, et la BRM, à une date inconnue, du 5<sup>e</sup> RHC (photos Musée de l'ALAT).*



*Mai 1986, détachement de l'Alouette III n° 1548/BPO, de l'EHAC4 du 5<sup>e</sup> RHC à l'hôpital Purpan (photo Xavier-Michel Conoir).*



*A gauche, le maréchal des logis-chef Roche effectue une VAV. A droite, Xavier-Michel Conoir (photos Xavier-Michel Conoir).*



*L'Alouette III ACG/1271 de Lille en détachement à Toulouse en août 1987.  
A noter, l'insigne du SAMU sur la portière (photo Bruno Castelnau).*



*L'Alouette III n° 1256/BPN, du 5<sup>e</sup> RHC, en août 1985 (photo Marcel Fluet-Lecerf).*



*Les interventions concernent principalement les accidentés de la route, et pour l'équipe détachée à Toulouse, les accidents en montagne (photo Musée de l'ALAT, via Patrice Gaubert).*

### **DETACHEMENT DE MONTPELLIER**

En 1972, le Galdiv 11 met en place à Montpellier une Alouette III à la disposition du SAMU, pour une durée de quatre mois. Puis, le Galdiv 4 détache une Alouette III au SAMU de Montpellier du 25 juin au 6 octobre 1971. Le Galdiv 8 détache lui aussi une Alouette III à Montpellier, en 1972 et 1975. Le Galdiv 7 détache une Alouette III au SAMU de Montpellier du 25 juin au 25 septembre 1973, détachement totalisant 191 heures de vol pour 151 évacuations sanitaires. A partir de 1982, le 5<sup>e</sup> RHC fournit, quatre mois par an, un détachement. En 1986, le 6<sup>e</sup> RHC détache une Alouette avec son équipage à Montpellier.



*Intervention d'une Alouette III du 6<sup>e</sup> RHC au SAMU Montpellier (Hôpital Saint-Eloi) le 25 août 1986  
(photo Sylvie Monnier via Dominique Roosens)*



*Alouette III, codée CXO, du Galdiv 4, détachée au SAMU de Montpellier, en 1971 (photo Jean Nevers).*



*Alouette III n°1256/BPN, date inconnue, et Alouette III n°1527/BPP du 5<sup>e</sup> RHC, en août 1985 (photos collection Christian Malcros).*



*Alouette III, codée AEN, du 6<sup>e</sup> RHC (photo Sylvie Monnier via Dominique Roosens).*



## Equipements

Le blessé se trouve sur la civière, en place arrière. Un médecin lui faisant face, assis dos au sens de la marche. Il dispose de tout le matériel de réanimation embarqué. Des bandes de scotch blanches servent à protéger le blessé du soleil. Parfois, des croix blanches totalisent le nombre d'évacuations.



*Ci-dessus, l'Alouette III n° 1271/ACG du 6<sup>e</sup> RHC en détachement à Toulouse en août 1987 (photo Bruno Castelnaud).*



*Détail de l'installation intérieure d'une Alouette III du 5<sup>e</sup> RHC, équipée pour le "SAMU" (photo Musée de l'ALAT).*



*Départ en intervention pour une Alouette III, codée CXO, du Galdiv 4, détachée au SAMU de Montpellier. Les croix blanches symbolisent chaque intervention effectuée (photo Jean Nevers).*



*Alouette III, codée ACG, du Galdiv 8, détachée à Montpellier en 1975. Avec un équipement différent de celui des années précédentes. En effet, cette fois, la civière est dans l'axe de la machine pour permettre la présence de deux soignants à l'arrière (photo Jean-Paul Enrico).*

## Marquages

Les marquages diffèrent selon l'inspiration des mécaniciens.



*Ci-dessus, une Alouette III, codée BPI du 5<sup>e</sup> RHC, avec l'inscription "Armée de Terre", sur la portière, avant que celle-ci ne soit officialisée et portée par tous les aéronefs de l'ALAT. (photo Musée de l'ALAT).*



*'Alouette III, codée BPG, du 5<sup>e</sup> RHC, en approche, montre bien les différents marquages. "SAMU" en rouge sur fond blanc à l'avant, "ALAT" en blanc sur la porte et "SAMU", en blanc aussi sur la queue de l'appareil (photo Musée de l'ALAT).*

## L'Alouette III transport de troupe

Au Galdiv 7, le 25 juin 1963, l'arrivée de trois Alouette III provenant du Galdiv 1 permet de modifier le Peloton de Liaison en Peloton Manœuvre-Logistique à compter du 1<sup>er</sup> juillet 1963. Cette appellation est spécifique au Galdiv 7. En effet, à cette époque, tous les Galdiv ont un peloton d'hélicoptères de manœuvre qui est doté de Westland ou de Sikorsky, en attendant l'arrivée des Puma. Mais le général commandant la 7<sup>e</sup> Division ne l'entends pas ainsi. Il refuse la dotation en aéronefs étrangers. A défaut, le peloton sera donc équipé avec des Alouette III. Ces appareils, pas franchement conçus pour le transport de troupes, disposeront de paniers amovibles sur les côtés afin d'y placer les sacs et armement des soldats embarqués. En réalité ces paniers n'ont pas beaucoup servi, sauf lors de démonstrations (portes ouvertes, présentations, etc). Quelques sacs ayant été perdus, ordre avait été donné de ne surtout pas y déposer des armes.



*Alouette III du PML du Galdiv 7.*

*A noter, le marchepied destiné à faciliter la montée et la descente des passagers (photo Galdiv 7 via Pierre Lenoir)*

# Liste de production

## 2 appareils de présérie

NUMEROS de constructeur	DATES	AFFECTATIONS	IMMATRICULATIONS
01	../02/60		F-ZWVT
	27/01/61	ERM Versailles	
	17/03/61	<b>GE-ALAT</b>	
		<b>STAT</b>	<b>BSH</b> avec lance-roquettes
	09/08/61	transportée au <b>GH N° 2</b> pour expérimentation	
	27/11/62	accidentée	
	../.../..	réformé avec ... heures de vol	
02		marché n° 6220/58	
	../07/60	premier vol	F-ZWVU
	27/01/61	ERM Versailles avec 69,55 heures de vol	
	27/01/61	<b>GE-ALAT</b>	<b>BSI</b>
		expérimentation à Saumur du 02/02/61 au 17/02/61	
	19/02/61	Saillagouse	
		expérimentation à Weingarten du 03/03/61 au 22/05/61	
	17/03/61	<b>GE-ALAT</b>	<b>BSI</b>
	09/08/61	transportée au <b>GH N° 2</b> pour expérimentation	
		<b>GE-ALAT</b>	<b>BSI</b> (14/08/61) (23/08/61)
	02/04/63	CEV	
	20/11/70	radié	
	05/07/71	Gendarmerie à Tarbes	
	19/05/72	radié	
	03/11/72	<b>1<sup>er</sup> GALAT</b>	<b>ABH</b> (28/11/72)
	01/06/73	<b>1<sup>er</sup> GALREG</b>	(26/01/77)
	22/06/77	<b>5<sup>e</sup> GALREG</b>	
		<b>5<sup>e</sup> GHL/1</b>	<b>AHF</b> (06/06/82)
	18/11/83	<b>5<sup>e</sup> GHL/2</b>	
	27/02/84	<b>5<sup>e</sup> GHL/3</b>	<b>BLG</b> (01/09/92)
	../.../..	réformé avec 7827,6 heures de vol	
	04/03/99	dernier vol et versée au musée de l'ALAT à Dax.	



*Alouette III n°02/BSI du GE-ALAT, le 23 août 1961 à Sétif, pour expérimentation du canon Mauser MG 151 de calibre 20 mm monté en sabord gauche (photo Bernard Chenel).*

# Livraisons première tranche

## 4 appareils

NUMEROS de constructeur	DATES	AFFECTATIONS	IMMATRICULATIONS
1006 SE 3160		ALAT (1) <b>GALDIV 4</b>	<b>CXM</b> (01/06/70)
	01/06/70 ../../..	accidenté au 4 <sup>e</sup> échelon à Murvaux, dans l'Aisne réformé avec .... heures	
1007 SE 3160		ALAT (2) <b>GALDIV 1</b>	<b>CVI</b> (20/08/68)
	20/08/68 ../../..	accidenté à 15 kilomètres au sud de Landau, l'appareil est accroché au sol par un véhicule. réformé avec .... heures	
1008 SE 3160		ALAT (3) <b>GALDIV 7</b>	sans avec SS-11 (03/02/65) <b>BUA</b> (04/05/70)
	04/05/70 29/05/89 22/05/91	accidenté au 3 <sup>e</sup> échelon <b>5<sup>e</sup> RHC</b> Tacaud <b>12<sup>e</sup> GHL</b> <b>3<sup>e</sup> GHL</b> détruit. L'Alouette III a explosée en vol, à très basse altitude, en début de soirée du mercredi 22 mai, alors qu'elle survolait l'étang aux Ducs, près de Vannes dans le Morbihan. Un des occupants a été tué, le lieutenant G. Constantin, pilote instructeur de l'ALAT, et trois autres personnes, dont un civil, sont gravement blessées.	(../06/78) <b>CUI</b> (../04/86) (../08/88) <b>AGB</b>
	../../..	réformé avec .... heures	



Alouette III n°1008/AGB du 3<sup>e</sup> GHL en 1990 à Rennes (photo 3<sup>e</sup> GHL, collection Christian Malcto).

1009 SE 3160

ALAT (4)

01/03/62 prise en compte par l'ALAT

**GE-ALAT**

30/08/64 détruit au camp de Satory, le pilote, l'adjudant Gaston Petit-Genet,  
décèdera le lendemain à l'hôpital Percy des suites de ses blessures.

Versailles

(23/02/66)

10/06/66 réformé avec .... heures



# Livraisons deuxième tranche

## 11 appareils

NUMEROS de constructeur	DATES	AFFECTATIONS	IMMATRICULATIONS
1042 SE 3160		ALAT (5) <b>GALAT-STAT</b> essais missile SS 12 essais missiles Hot <b>GALAT/STA</b> (08/06/70)	F-ZJUW <b>BSO</b> (../06/67) (../07/70) <b>BSO</b> (10/12/70)
	10/12/70	accidenté au 3 <sup>e</sup> échelon <b>GALSTAT</b> <b>ESAM</b> <b>2<sup>e</sup> RHC</b>	<b>BSO</b> (01/01/73) M?? (../03/75) (../11/75) <b>AVH</b> (29/09/79)
	../../..	réformé avec .... heures	



*Tir de missile antichar SS-11 depuis l'Alouette III n°1042/BSO du GALAT-STAT (photo x, collection Patrice Gaubert)*

1066 SE 3160		ALAT (6) <b>GALDIV 7</b>	<b>BWX</b> (19/08/68)
	19/08/68	accidenté au sol à Mulhouse. <b>GALDIV 4</b>	(19/01/70)
		ERM Toul <b>EALAT 27<sup>e</sup> BA</b>	<b>MMD</b> (03/12/70) <b>BGM</b> (01/07/71) (01/01/72)
		<b>EA.CCFFA</b> <b>1<sup>er</sup> GALREG</b>	<b>CWB</b> (27/12/73) (07/10/75) (17/02/77)
		<b>5<sup>e</sup> GHL</b>	<b>AHG</b> (14/03/84) (17/03/87)
	26/05/87	détruit. L'appareil s'est écrasé ce mardi, en fin de matinée, sur le sommet du mont Blanc. Déséquilibré par le vent au moment de se poser, l'hélicoptère a dévalé, sur environ 500 mètres, la face nord du massif. Les quatre occupants ont été blessés.	
		attente décision en août 1987	
	../../..	réformé avec .... heures	



*Alouette III n°1066/BWX du GALDIV 7 de Habsheim en visite à Essey durant l'été 1966 (photo Paul Roos).*



*Poser sur le Mont-Blanc, le 13 mars 1984 de l'Alouette III n°1066/AHG, du 5<sup>e</sup> GHL (photo Vincent Depond) .*

**1067 SE 3160**

ALAT (7)

**1<sup>er</sup> GALAT**

**ABH (03/04/67)**

28/05/67 *accidenté, l'appareil est retourné par le vent.*

20/06/67 Sud Aviation DERH

22/12/67 ERGM Montauban

26/01/68 **GALDIV 7**

17/07/68 **GALDIV 4** **CXQ** (20/01/70) (12/03/73)  
 24/03/70 DERH Marignane pour modification Sfena Apx  
 07/07/70 **GALDIV 4**  
 23/03/73 672<sup>e</sup> CRALAT  
 01/04/73 ERGM Montauban  
 04/04/73 Aerospatiale Marignane IRAN  
 06/10/73 ERGM Montauban  
 25/02/74 **GALDIV 11**  
 01/07/77 **5<sup>e</sup> RHC**  
 28/05/84 5<sup>e</sup> GSALAT  
 26/05/85 ERGM Montauban  
 06/06/85 **11<sup>e</sup> GHL**  
 ../../.. CRALAT Nancy  
 ../05/86 Aerospatiale Marignane EMJ  
 01/09/86 ERGM Montauban  
 24/10/86 **6<sup>e</sup> RHC Lille** **ACJ**  
 23/07/91 AERM Les Mureaux  
 10/10/91 **6<sup>e</sup> RHC Lille**  
 23/01/92 AERM Les Mureaux  
 04/03/92 AERM Valence  
 06/04/92 **5<sup>e</sup> GHL/3**  
 15/07/92 AERM Valence  
 14/02/94 **5<sup>e</sup> GHL**  
 05/08/94 ETAMAT Montauban  
 13/12/95 **6<sup>e</sup> GHL**  
 AERM Valence  
 26/03/97 **EL.FFSA** **AVB**  
 02/07/98 ETAMAT Les Mureaux  
 01/10/98 ETAMAT Montauban  
 ../../.. réformé avec .... heures



*ALouette III n°1067/CXQ du Galdiv 4, à Etain le 5 mars 1969 (photo X, via Amédée Arzel).*



*Alouette III n°1067/ACJ de l'EHL2 du 6<sup>e</sup> RHC, le 22 février 1987, au Touquet (photo Luc Aubin).*

1073 SE 3160

ALAT (8)	
<b>GALDIV 7</b>	(../07/64)
<b>1<sup>er</sup> RHC</b>	<b>CXJ</b> (24/07/80)
24/07/80 accidenté	
<b>5<sup>e</sup> RHC</b>	<b>BPR</b> (../04/86)
<b>5<sup>e</sup> RHC</b>	<b>BPA</b> (12/06/86)
<b>EL/1<sup>re</sup> Armée</b>	<b>CVR</b> (07/04/87) (../10/87)
<b>3<sup>e</sup> GHJ</b>	<b>AGA</b> (19/05/91)
../... réformé avec .... heures	



*Alouette III n°1073/CVR de l'EL 1<sup>re</sup> Armée à Baden en octobre 1987. (photo X, collection Christian Malcros).*

ALAT (9)  
 17/01/63 sortie usine  
 17/01/63 ERM Versailles  
 22/01/63 **GALDIV 1**  
 24/06/63 **GALDIV 7** (01/10/63)  
 05/07/67 ERGM Montauban  
 13/07/67 Sud Aviation Marignane IRAN  
 15/12/67 ERGM Montauban  
 18/01/68 101<sup>e</sup> CQG  
 18/01/68 **EL 1<sup>er</sup> CA**  
 17/02/69 672<sup>e</sup> CRALAT  
 03/03/69 Sud Aviation Marignane réparation 4<sup>e</sup> échelon  
 04/07/69 ERGM Montauban  
 07/08/69 **GALDIV 11**  
 14/08/69 ERGM Montauban  
 09/01/70 **GALDIV 11**  
 12/06/70 ERGM Montauban  
 24/06/70 ERM Toul  
 07/07/70 **GALCA 1** **CYE** (06/08/71)  
 16/05/72 672<sup>e</sup> CRALAT  
 16/05/72 ERGM Montauban  
 16/05/72 Aerospatiale Marignane réparation 4<sup>e</sup> échelon  
 05/06/72 ERGM Montauban  
 05/06/72 672<sup>e</sup> CRALAT  
 06/06/72 **GALCA 1**  
 10/10/74 672<sup>e</sup> CRALAT  
 15/10/74 ERGM Montauban  
 17/10/74 Aerospatiale Marignane IRAN  
 28/01/75 ERGM Montauban  
 20/05/75 672<sup>e</sup> CRALAT  
 26/05/75 **GALCA 1**  
 24/06/75 672<sup>e</sup> CRALAT  
 14/08/75 **EALAT CCFFA**  
 12/09/78 **EALAT Alpes du Nord**  
 21/12/83 ERGM Montauban  
 21/12/83 Aerospatiale Marignane IRAN  
 23/05/84 ERGM Montauban  
 27/06/84 **5<sup>e</sup> GHL/2** **AHH** (../09/86)  
 02/02/87 **5<sup>e</sup> GHL/3** **BLH** (01/09/92)  
 02/09/93 AERM Valence  
 25/10/93 **5<sup>e</sup> GHL/3** **BLJ**  
 19/04/95 ETAMAT Montauban  
 ../../.. réformé avec .... heures

ALAT (10)  
**GALDIV 1** (25/06/63)  
 26/06/63 **GALDIV 7** (../09/64)  
**EALAT 27<sup>e</sup> BA** **BGN** (01/01/72)  
**1<sup>er</sup> GALAT** **ABG** (../04/73)  
 ../12/77 **EALAT Alpes du Sud** **AHI** (19/09/77) (22/02/78)  
 ../../87 *accidenté*  
 attente décision en août 1987  
 ../../.. réformé avec .... heures



Alouette II n°1080/AHI de l'escadrille des Alpes du Sud, à Grenoble, le 19 septembre 1977 (photo X, via Christian Malcros).

1081 SE 3160	ALAT (11)	
	<b>GALDIV 1</b>	(25/06/63)
26/06/63	<b>GALDIV 7</b>	
	<b>EA.ALAT</b>	<b>BBT</b> (06/09/71)
06/09/71	<i>accidenté au 3<sup>e</sup> échelon</i>	
	<b>DETALAT Berlin</b>	<b>CUB</b> (../08/89)
01/03/89	<b>1<sup>er</sup> GHL</b>	<b>BTG</b> (13/05/90) (08/06/94)
../../..	réformé avec .... heures	



*Alouette III n° 1081/BBT de l'EA.ALAT du Luc, avec des missiles SS-11 (photo X, collection Christian Malcros).*

<b>1082 SE 3160</b>	ALAT (12)	aptitude treuil
	<b>GALDIV 1</b>	
16/06/63	<i>accidenté à Mourmelon-le-Grand.</i>	
13/07/63	<b>GALDIV 7</b>	
27/02/67	672 <sup>e</sup> CRALAT	
08/03/67	ERGM Montauban	
10/03/67	Aerospatiale Marignane IRAN	
05/09/67	ERGM Montauban	
03/10/67	<b>GALDIV 1</b>	
25/03/70	SNIAS entrée usine pour modification	
11/08/70	<b>GALDIV 1</b>	<b>CVS</b> (09/09/71)
09/09/71	<i>accidenté au 3<sup>e</sup> échelon</i>	
	<b>GALDIV 1</b>	<b>CVS</b> (30/07/72)
22/11/73	CRALAT Nancy	
27/11/73	ERGM Montauban	
28/11/73	Aerospatiale Marignane IRAN	
28/03/74	ERGM Montauban	
21/04/74	<b>GALDIV 3</b>	
01/09/78	<b>2<sup>e</sup> RHC</b>	
04/11/80	<b>6<sup>e</sup> RHC</b>	
07/06/84	ERGM Montauban	
12/06/84	Aerospatiale Marignane EMJ	
12/11/84	ERGM Montauban	
05/12/84	<b>6<sup>e</sup> RHC</b>	
26/05/87	<b>Esc EMAT</b>	
11/07/89	<b>12<sup>e</sup> GHL</b> Trèves	<b>CUB</b>
01/07/90	<b>12<sup>e</sup> GHL</b> Baden	<b>CUA</b>
03/06/92	ERGM Montauban	
19/10/92	<b>1<sup>er</sup> GHL</b>	<b>BTK</b> (../07/93)
09/05/94	GAM Les Mureaux	
26/09/94	ETAMAT Montauban	
13/08/96	ETAMAT Versailles	
18/04/97	<b>3<sup>e</sup> BAM Lille</b>	
25/05/99	ETAMAT Montauban	
../../..	réformé avec .... heures	



*Alouette III n°1082/CUB du 12° GH, en 1990 (photo X, collection Christian Malcros).*

1083 SE 3160

ALAT (13)

aptitude treuil

**GALDIV 7**

**BUF** (25/11/68)

**GALDIV 4**

**CXN** (05/03/69)

15/01/81 **Det Djibouti**

**KBx**

27/10/83 accidenté à Djibouti.

instance réforme en décembre 1986

../07/87 réformé avec .... heures



*Alouette III n°1083/CXN du GALDIV 4, le 5 mars 1969 à Etain (photo X, via Amédée Arzel).*

1088 SE 3160

ALAT (14)  
**GALDIV 7**  
672<sup>e</sup> CRALAT  
01/09/67 accidenté au 3<sup>e</sup> échelon  
**ESAM**  
**1<sup>er</sup> GALREG**  
**6<sup>e</sup> RHC**  
**12<sup>e</sup> GHM**  
**12<sup>e</sup> GHM** Berlin  
**12<sup>e</sup> GHM**  
01/07/90 **12<sup>e</sup> GHM**  
../05/95 réformé avec .... heures

aptitude treuil

**BWS**  
**BWS** (01/09/67)  
**M??** (../10/70) (../10/71)  
(10/11/75) (22/06/76)  
**AEK** (12/05/85)  
**CUY** (01/06/87) UHF/IFF  
(01/08/87)  
**CUJ** (../10/88) (30/06/90)  
**CUH** (../03/91)



*Alouette III n°1088/AEK du 6<sup>e</sup> RHC, le 12 mai 1985 à Chateaudun (photo Martial Pain).*

1089 SE 3160

ALAT (15)  
03/05/63 sortie usine  
03/05/63 ERM Versailles  
08/05/63 **GALDIV 1**  
08/09/65 501<sup>e</sup> SRALAT  
08/09/65 Sud Aviation Marignane pour réparation  
25/05/66 SVC Montauban  
09/06/66 **GALDIV 1**  
29/10/68 ERGM Montauban  
30/10/68 DERH Marignane IRAN  
06/02/69 ERGM Montauban  
03/03/69 **GALCA 1**  
15/06/70 ERM Toul  
25/06/70 ERGM Montauban  
04/08/70 DERH Marignane modification SFENA APX  
02/12/70 ERGM Montauban  
11/12/70 MAM Valence  
15/12/70 **EALAT/27<sup>e</sup> BA**  
28/07/71 **GALDIV 3**  
21/05/75 SRALAT 671/3  
21/05/75 ERGM Montauban

**CVL** (../06/65)

**CVL** (05/10/68)

**BGN** (01/07/71)

**CQS** (03/08/72)



29/05/75	DERH Marignane IRAN	
18/09/75	ERGM Montauban	
24/11/75	<b>ESAM</b>	<b>MDF</b> (../11/75) (../11/76)
24/11/76	CRA Les Mureaux	
18/01/77	ERGM Montauban	
27/06/77	671/1 SRALAT	
28/06/77	<b>GALDIV 1</b>	
27/07/78	<b>2° RHC</b>	
03/04/80	<b>3° RHC</b>	
27/12/83	ERGM Montauban	
09/01/84	<b>5° GHL</b>	<b>AHE</b> (../.../86)
02/06/88	ERGM Montauban	
02/06/88	DERH Marignane EMJ	
27/10/88	ERGM Montauban	
15/11/88	AERM Valence	
22/11/88	<b>5° GHL</b>	<b>AHE</b> (../09/91)
	<b>5° GHL/EA.ALAT</b>	<b>AHJ</b> (01/04/92)
	<b>5° GHL/EA.ALAT</b>	<b>BMJ</b> (28/06/92) (01/09/92)
22/11/93	AERM Le Cannet des Maures	
10/12/93	<b>5° GHL/1</b>	<b>AHA</b> (../01/97) (01/05/97)
08/02/99	ETAMAT Montauban	
../.../..	réformé avec .... heures	



*L'Alouette III n° 1089 du Détachement d'Ajaccio posé devant l'escala de la base de Solenzara, le 13 mars 1998.  
A son bord, l'adjudant-chef Jean-François Bouvier, pilote, et l'adjudant-chef Marc Cuisinier, mécanicien.  
Il s'agit certainement de la seule Alouette III de l'Armée française équipée d'un canon de 20 mm... Un peu d'humour.  
Ce jour là, l'équipage était la première ligne de défense du flan sud de l'Europe et, à proximité, un Puma de Solenzara avait son canon de 20 mm démonté. Après avoir récupéré le tube du canon, il a été posé sur le marche-pied et, avec l'angle qui allait bien, la photo a été prise (photo Jean-François Bouvier).*

# Livraisons troisième tranche

8 appareils

NUMEROS de constructeur	DATES	AFFECTATIONS	IMMATRICULATIONS
1090 SE 3160		ALAT (16)	
		<b>GALDIV 1</b>	<b>CVD</b> (23/05/68)
	23/05/68	<i>collision en vol avec un oiseau lors d'une présentation.</i>	
		<b>EALAT 27<sup>e</sup> BA</b>	<b>BGM</b> (01/07/72) (01/01/73)
	../09/77	réformé avec .... heures	
<u>1096 SE 3160</u>		ALAT (17)	
		sortie usine	
	11/06/68	ERGM Montauban	
	14/06/68	DERH Marignane IRAN	
	30/10/68	ERGM Montauban	
	14/11/68	672 <sup>e</sup> CRALAT	
	26/12/68	<b>GALDIV 1</b>	
	22/09/70	SNIAS DERH Marignane pour modification	
	14/01/71	<b>GALDIV 1</b>	
	20/03/75	672 <sup>e</sup> CRALAT	
	24/03/75	ERGM Montauban	
	26/03/75	DERH Marignane IRAN	
	23/07/75	ERGM Montauban	
	25/11/75	<b>GALCA 1</b>	
	02/03/76	<b>GALDIV 4</b>	
	01/08/77	<b>3<sup>e</sup> RHC</b>	<b>BXG</b>
	16/12/83	<b>5<sup>e</sup> RHC</b>	
	03/01/84	ERGM Montauban	
	15/06/84	<b>5<sup>e</sup> RHC</b>	
	06/05/85	ERGM Montauban	
	12/06/85	AERM Le Luc	
	28/06/85	<b>5<sup>e</sup> GHL/3</b>	
	13/02/86	<b>5<sup>e</sup> GHL</b>	
	29/01/87	<b>5<sup>e</sup> GHL/2</b>	
	05/02/90	ERGM Montauban	
	06/02/90	DERH Marignane EMJ	
	27/06/90	ERGM Montauban	
	13/11/90	AERM Versailles	
	20/11/90	<b>3<sup>e</sup> GHL</b>	<b>AGC</b> (../09/91)
	14/01/92	AERM Versailles	
	14/01/92	<b>6<sup>e</sup> RHC Lille</b>	
		AERM Versailles	
		<b>1<sup>er</sup> GHL</b>	
	16/08/93	AERM Versailles	
	16/08/93	<b>6<sup>e</sup> RHC Lille</b>	
	01/06/95	<b>EL 3<sup>e</sup> BAM</b>	<b>ACD</b>
	04/07/97	GAM Les Mureaux	<b>MJD</b>
	25/07/97	<b>EL 3<sup>e</sup> BAM</b>	<b>ACD</b>
	01/07/98	<b>EL-FFSA</b>	<b>AVB</b>
	02/02/99	ETAMAT Versailles	
	18/03/99	ETAMAT Montauban	
	../..../..	réformé avec .... heures	



*Alouette III n° 1096/BXG du 3<sup>e</sup> RHC, en mai 1982 (photo Paul Bannwarth).*



*Alouette III n°1096/ACD de l'EL de la 3<sup>e</sup> BAM, à Angers le 17 mars 1997 (photo Christian Pauly).*

**1099 SE 3160**

ALAT (18)  
06/06/63 sortie usine  
06/06/63 ERM Versailles

07/06/63 **GALDIV 1**  
 27/11/68 ERGM Montauban  
 27/11/68 DERH Marignane IRAN  
 03/04/69 ERGM Montauban  
 20/05/69 ERM Versailles  
 10/07/69 MAM Valence  
 18/07/69 **STAT**  
 13/10/69 SNIAS Marignane pour essais  
 27/10/69 **STAT**  
 03/02/70 DERH Marignane modification SFENA APX  
 29/06/70 ERGM Montauban  
 18/08/70 508<sup>e</sup> SRALAT  
 21/08/70 **GALDIV 8** **ACF** (19/02/71)  
 19/02/71 *accidenté au 3<sup>e</sup> échelon*  
 12/04/72 508<sup>e</sup> SRALAT  
 12/04/72 ERGM Montauban  
 17/05/72 675<sup>e</sup> CRALAT  
 19/05/72 **EA .ALAT**  
 14/10/74 CRA ALAT  
 16/10/74 ERGM Montauban  
 07/01/75 SRALAT 672.7  
 18/01/75 **GALDIV 7**  
 25/03/76 ERGM Montauban  
 25/03/76 DERH Marignane IRAN  
 16/09/76 ERGM Montauban  
 08/10/76 672/8 SRALAT  
 13/10/76 **GALDIV 8**  
 05/07/77 **GALCA 1**  
 01/08/77 **1<sup>er</sup> RHC** **CXA**  
 06/07/82 **5<sup>e</sup> RHC**  
 06/06/85 ERGM Montauban  
 12/06/85 **11<sup>e</sup> GHL**  
 01/07/85 **7<sup>e</sup> RHC** **BUE**  
 21/04/89 ERGM Montauban  
 21/04/89 DERH Marignane EMJ  
 28/09/89 ERGM Montauban  
 13/11/89 **5<sup>e</sup> GHL/1** **AHA**  
 14/02/94 GMAT Valence  
 03/10/94 **GAM/STAT** **BSL**  
 01/02/99 **EHM** Gap  
 30/08/99 ETAMAT Montauban  
 ..../..../.. réformé avec .... heures



*Compiègne, fin 1982. Alouette III avec porte-missiles SS-11. Appareil n°1099/CXA (photo Michel Gérard).*



*Alouette III n° 1099/BSL du GAM/STAT (photo Alain Crosnier).*

ALAT (19)  
 06/06/63 sortie usine  
 06/06/63 ERM Versailles  
 29/06/63 **GALDIV 1**  
 06/01/66 **GALSTAT**  
 18/08/67 **EA .ALAT**  
 11/09/68 ERGM Montauban  
 23/09/68 Sud Aviation Marignane IRAN  
 17/02/69 ERGM Montauban  
 12/05/69 ERM Versailles  
 19/05/69 **1<sup>er</sup> GALAT**  
 23/06/69 ERM Versailles  
 11/07/69 508<sup>e</sup> CRRM  
 12/09/69 **GALDIV 8**  
 01/10/69 672<sup>e</sup> CRALAT  
 09/10/69 **GALDIV 1** **CVR**  
 15/12/70 S/DERH Marignane installation SFENA + APX  
 16/06/71 **GALDIV 4**  
 25/11/75 ERGM Montauban  
 26/11/75 Aerospatiale Marignane IRAN  
 09/03/76 ERGM Montauban  
 19/05/76 **GALDIV 1** **CVM**  
 27/07/78 **2<sup>e</sup> RHC**  
 11/04/82 **3<sup>e</sup> RHC**  
 16/12/83 **5<sup>e</sup> RHC**  
 10/10/84 **6<sup>e</sup> RHC** **AEL**  
 02/10/85 **12<sup>e</sup> GHL** **CUB**  
                   **12<sup>e</sup> GHL** **CUC**  
 24/06/89 **3<sup>e</sup> GHL**  
 09/01/91 ERGM Montauban  
 11/01/91 Aerospatiale Marignane IRAN  
 13/06/91 ERGM Montauban  
 28/06/91 AERM Les Mureaux  
 07/10/91 ERGM Montauban  
 28/04/92 **GAM/STAT**  
 28/09/92 ERGM Montauban  
 28/09/92 DSALAT Nancy  
 06/12/92 **Detalat Berlin**  
 29/06/93 DSALAT Nancy  
 14/05/93 **EL 1<sup>re</sup> Armée**  
 21/07/93 DSALAT Nancy  
 29/07/93 **Detalat Berlin**  
 21/06/94 CSALAT Nancy  
 28/11/94 **6<sup>e</sup> GHL** **BJC**  
 08/06/98 ETAMAT Montauban  
 ..../..../.. réformé avec .... heures



Alouette III n° 1104/BJC du 6<sup>e</sup> GHL, le 19 octobre 1995 à Golbey (photo Cyril Avinens)

1105 SE 3160 ALAT (20)  
**GALDIV 1** **CVF** (25/09/64)  
 25/09/64 détruit à Konz. L'adjudant James Frappier est tué. Les adjudants  
 François Couturier, moniteur pilote, et Alain Thévenin, pilote, sont blessés.  
 Versailles (25/05/65)  
 07/07/65 réformé avec .... heures  
**AESAM** instruction

**1106 SE 3160** ALAT (21)  
 sortie usine  
 ERM Versailles  
**GALDIV 1**  
 30/08/68 672<sup>e</sup> CRALAT  
 11/09/68 ERGM Montauban  
 11/09/68 DERH Marignane IRAN  
 08/01/69 ERGM Montauban  
 04/02/69 672<sup>e</sup> CRALAT  
 10/02/69 **GALDIV 4** (27/01/70)  
 25/08/70 DERH Marignane pour modification  
 22/12/70 **GALDIV 4** (09/12/74) (04/03/75)  
 10/04/75 ERGM Montauban  
 29/04/75 DERH Marignane IRAN  
 18/09/75 ERGM Montauban  
 18/11/75 **GALDIV 3** **CRB**  
 01/09/78 **2<sup>e</sup> RHC**  
 04/11/80 **6<sup>e</sup> RHC**  
 29/08/85 ERGM Montauban  
 13/11/85 22<sup>e</sup> DSALAT  
 27/01/86 **12<sup>e</sup> GHL** **CUN**  
 22/12/88 ERGM Montauban  
 23/12/88 DERH Marignane IRAN  
 24/05/89 ERGM Montauban  
 21/06/89 **6<sup>e</sup> RHC Lille** **ACB** (../07/89)  
 19/04/94 **1<sup>er</sup> GHL**  
 18/08/94 **6<sup>e</sup> GHL** **BJE**  
 11/01/96 CSALAT Nancy  
 15/01/96 ETAMAT Montauban  
 ../../.. réformé avec .... heures



Alouette III n°1106/ACB, du 6<sup>e</sup> RHC, le 13 mai 1990 aux Mureaux (photo X, collection Christian Malcros).

	ALAT (22)	
03/07/63	sortie usine	
03/07/63	ERM Versailles	
12/07/63	<b>GALDIV 1</b>	<b>CUR (14/04/67)</b>
24/05/67	501 <sup>e</sup> SRALAT	
24/05/67	DERH Marignane IRAN	
18/12/67	ERGM Montauban	
02/04/68	<b>EA.ALAT</b>	
21/05/68	MAM Valence	
04/06/68	<b>PMAH 27<sup>e</sup> BA</b>	<b>BGN</b>
07/12/70	MAM Valence	
03/02/71	ERGM Montauban	
03/02/71	DERH Marignane modification SFENA APX	
08/07/71	ERGM Montauban	
18/11/71	<b>ESAM</b>	
03/11/72	672 <sup>e</sup> CRALAT	
05/12/72	ERGM Montauban	
23/01/73	CRA/ALAT	
05/03/73	<b>EA.ALAT</b>	
21/03/74	DERH Marignane IRAN	
17/07/74	ERGM Montauban	
17/07/74	671/3 SRALAT	
18/07/74	<b>GALDIV 3</b>	<b>CRC</b>
01/09/78	<b>2<sup>e</sup> RHC</b>	
28/03/80	<b>3<sup>e</sup> RHC</b>	
16/12/83	<b>5<sup>e</sup> RHC</b>	<b>BPT</b>
14/11/84	ERGM Montauban	
22/11/84	DERH Marignane EMJ	
21/03/85	ERGM Montauban	
26/08/85	<b>ESAM</b>	
29/01/90	<b>7<sup>e</sup> RHC</b>	<b>BUJ (../04/90)</b>
	<b>EL RMDE</b>	<b>BUJ</b>
18/10/93	1 <sup>er</sup> RMAT/4 <sup>e</sup> Cie	
14/01/94	<b>6<sup>e</sup> GHL</b>	
18/08/94	ETAMAT Montauban	
15/04/96	1 <sup>er</sup> RMAT/4 <sup>e</sup> Cie	<b>MHA (../05/96)</b>
21/06/96	<b>EL-FFSA</b>	<b>AVB (../10/96)</b>
	<b>EL-FFSA</b>	<b>AVC (26/01/97)</b>
10/03/97	ETAMAT Lyon/Valence	
09/06/97	ETAMAT Montauban	
17/11/97	<b>5<sup>e</sup> GHL/3</b>	<b>BLH (../06/98)</b>
01/07/98	<b>EHM</b> Gap	<b>BLH</b>
16/03/99	ETAMAT Montauban	
../../..	réformé avec .... heures	





*PMAH de la 2<sup>e</sup> BA, le 28 mai 1970, l'Alouette III 1112/BGN sur la DZ de Chamonix (photo Pierrette via Jean-Pierre Ulrich).*



*Alouette III n°1112/BUJ du 7<sup>e</sup> RHC (photo X, collection Christian Malcros).*

	ALAT (23)	
06/06/63	sortie usine	
06/06/63	ERM Versailles	
29/07/63	<b>GALDIV 1</b>	
10/09/64	<b>GE .ALAT</b>	
27/04/66	ERGM Montauban	
28/04/66	Sud Aviation IRAN	
14/04/67	ERGM Montauban	
19/05/67	<b>GALDIV 1</b>	
09/10/69	672 <sup>e</sup> CRALAT	
13/10/69	<b>GALDIV 7</b>	
16/12/69	DERH Sud Aviation Marignane pour modification SFENA et APX	
22/11/70	<b>GALDIV 7</b>	
02/11/72	<b>GALDIV 11</b>	
06/08/73	ERGM Montauban	
24/08/73	Aerospatiale Marignane IRAN	
17/12/73	ERGM Montauban	
02/05/74	<b>DETALAT TFAI</b>	
07/05/75	ERGM Montauban	
08/12/75	<b>GALDIV 3</b>	
01/09/78	<b>2<sup>e</sup> RHC</b>	
29/04/80	<b>3<sup>e</sup> RHC</b>	
21/12/83	ERGM Montauban	
08/01/84	<b>5<sup>e</sup> RHC</b>	
28/05/86	ERGM Montauban	
07/08/86	<b>6<sup>e</sup> RHC Lille</b>	<b>ACC</b>
25/04/88	ERGM Montauban	
27/04/88	DERH Marignane EMJ	
08/09/88	ERGM Montauban	
18/10/88	AALAT Les Mureaux	<b>MJR (13/05/90)</b>
	DSALAT	<b>MJR (21/06/92)</b>
09/06/93	<b>EL 3<sup>e</sup> CA</b>	<b>ACC (26/06/94)</b>
24/03/95	ETAMAT Versailles	<b>MJR (21/05/95)</b>
	ERM Versailles	<b>MJR (12/07/95) (14/06/96)</b>
..../..../..	réformé avec .... heures	



Alouette III n°1113/MJR, de l'ERM de Versailles, le 13 mai 1990 aux Mureaux (photo Christian Malcros).

# Livraisons quatrième tranche

11 appareils (dont 1 cédé à la Gendarmerie)

NUMEROS de constructeur	DATES	AFFECTATIONS	IMMATRICULATIONS
1120 SE 3160	..../03/97	ALAT (24) GALDIV 7 7 <sup>e</sup> RHC 7 <sup>e</sup> RHC 1 <sup>er</sup> GHL 6 <sup>e</sup> RHC/2 1 <sup>er</sup> GHL réformé avec .... heures cédé à la Gendarmerie	(../07/64) BUG (06/07/87) Dijon "SAMU 21" BUG (../03/89) BTF (13/05/90) (../01/93) ACB (26/06/94) BTJ F-MJBW Le Blanc



Alouette III n°1120/BTF du 1<sup>er</sup> GHL, aux Mureaux, le 21 juin 1992 (photo Christian Malcros).



Alouette III n°1120/ACB, du 6<sup>e</sup> RHC, le 26 juin 1994 à Compiègne. (photo Christian Malcros).

1121	SE 3160	ALAT (25) <b>GALDIV 7</b> EL/1 <sup>re</sup> Armée EL/1 <sup>re</sup> Armée		(01/10/63) (../07/64) CVB (../06/88) CVD CUB (../08/90) (../03/91) CVB (../01/93) BFJ
	01/07/90	12 <sup>e</sup> GHL 12 <sup>e</sup> GHL ES.ALAT	30/06/90	
	../.../..	réformé avec .... heures		
1139	SE 3160	ALAT (26) Det Djibouti Det Djibouti 5 <sup>e</sup> GHL EA.ALAT 5 <sup>e</sup> GHL/EA.ALAT	15/01/81	KBx KBD (30/01/82) AHK (23/09/89) (../.../91) AHK (01/04/92) BMK (01/09/92)
	../.../..	réformé avec .... heures		



30 janvier 1982. Ravitaillement sur fût de 200 litres de kérosène dans le dépôt du poste djiboutien de Yoboki (capitaine Deflassieux, chef du peloton HA, capitaine Richard, adjudant Gentine avec l'Alouette III n° 1139/KBD). Les Français regardent et les djiboutiens pompent! Il faut dire que nos camarades djiboutiens étaient particulièrement intéressés par ces ravitaillements. En effet pour des raisons de sécurité (eau et dépôts divers) les fûts n'étaient jamais vidés ainsi les vingt ou trente litres restant étaient revendus pour être utilisés dans les lampes à pétrole locales (photo Jean-Robert Richard).



Canjuers, 1991, Alouette III 1139/AHK du 5<sup>e</sup> GHL détachée au Luc (photo Marc Bonas).

ALAT (27)  
 08/10/63 sortie usine  
 08/10/63 ERM Versailles  
 10/10/63 **GALDIV 7**  
 17/07/68 **GALDIV 4**  
 06/02/69 672<sup>e</sup> CRALAT  
 06/03/69 Sud Aviation Marignane IRAN  
 10/07/69 ERGM Montauban  
 02/09/69 **EA.ALAT**  
 07/01/74 ERGM Montauban  
 07/01/74 Sud Aviation Marignane IRAN  
 17/04/74 ERGM Montauban  
 01/08/74 **GALDIV 11** **BPG** (../12/74)  
 18/04/80 ERGM Montauban  
 26/04/80 **3<sup>e</sup> RHC**  
 21/12/83 ERGM Montauban  
 22/12/83 **6<sup>e</sup> RHC**  
 10/10/84 ERGM Montauban  
 11/10/84 Aerospatiale Marignane EMJ  
 28/02/85 ERGM Montauban  
 22/05/85 DSALAT Les Mureaux  
 15/08/85 ERGM Montauban  
 13/09/85 **12<sup>e</sup> GH** **CUH** (../08/86)  
 14/04/89 **1<sup>er</sup> GH** **BTI** (13/05/90)  
 02/10/92 **EL 3<sup>e</sup> CA**  
 09/08/94 ETAMAT Montauban  
 01/08/95 **EL-FFSA** **AVC** (../10/96)  
                   **EL-FFSA** **AVB** (26/01/97)  
                   **EL.FFA** **AVC** (10/05/97)  
 06/07/98 **EHM Gap**  
 17/09/98 ETAMAT Montauban  
 ../../.. réformé avec .... heures



*Alouette III 1144/BTI le 13 mai 1990 aux Mureaux (photo Christian Malcros).*

	ALAT (28)	
10/04/69	ERGM Montauban	
11/04/69	DERH Sud Aviation IRAN	
03/11/69	ERGM Montauban	
04/11/69	<b>ESAM</b>	M?? (../10/69) (../10/70)
20/01/71	672 <sup>e</sup> CRALAT	
02/03/71	<b>GALDIV 4</b>	(07/05/71) (11/09/74) (11/06/75)
31/05/76	ERGM Montauban	
01/06/76	Aerospatiale Marignane IRAN	
27/09/76	ERGM Montauban	
19/11/76	<b>ESAM</b>	M?? (../11/76)
24/10/77	DSALAT Les Mureaux	
30/11/77	3 <sup>e</sup> GSALAT	
08/12/77	<b>3<sup>e</sup> RHC</b>	
02/04/84	ERGM Montauban	
25/06/84	<b>6<sup>e</sup> RHC</b>	<b>AEM</b> (17/07/85) (16/12/86)
03/06/87	ERGM Montauban	
22/07/87	<b>Esc EMAT</b>	
14/03/89	<b>12<sup>e</sup> GHL</b>	
04/12/89	ERGM Montauban	
11/12/89	DERH Aerospatiale Marignane EMJ	
14/05/90	ERGM Montauban	
07/06/90	<b>12<sup>e</sup> GHL</b>	<b>CUA</b>
01/07/90	<b>EL/1<sup>re</sup> Armée</b>	<b>CVM</b>
02/06/92	ERGM Montauban	
24/06/93	<b>EL 3<sup>e</sup> CA</b>	<b>ACA</b> (../07/93)
18/02/94	ETAMAT Montauban	
18/08/94	GAM Les Mureaux	
	<b>1<sup>er</sup> GHL</b>	<b>BTG</b> (21/05/95) (12/07/95)
09/01/96	<b>EL 3<sup>e</sup> BAM</b>	
28/02/98	GAM Les Mureaux	
../11/98	<b>1<sup>er</sup> GHL</b>	
03/02/98	<b>EL-FFSA</b>	<b>AVB</b>
23/06/99	ETAMAT Montauban	
../.../..	réformé avec .... heures	



EL-FFA en avril 1999, à Baden, Alouette III n°1152/AVB (photo Marc Bonas).

1160 SE 3160 07/09/63 ALAT (29)  
28/12/65 **Gendarmerie** F-MJBE

**1170 SE 3160**

ALAT (30)  
05/03/64 sortie usine  
05/03/64 ERM Versailles  
12/04/64 **GALDIV 7**  
02/09/64 ERM Versailles  
08/09/64 **GE .ALAT**  
15/09/64 Sud Aviation pour modification  
02/10/64 **GE .ALAT**  
01/02/66 Sud Aviation pour modification  
15/03/66 **GALAT/STAT**  
05/06/67 Sud Aviation pour appréciation tenue de vol avec radôme  
12/07/67 **GALAT/STAT**  
24/07/67 Sud Aviation  
31/07/67 **GALAT/STAT**  
28/08/67 CEV Brétigny  
12/09/67 Sud Aviation  
03/10/67 CEV Brétigny  
30/04/69 **GALAT/STAT**  
07/07/69 MAM Valence  
10/07/69 ERGM Montauban  
10/07/69 DERH Sud Aviation Marignane IRAN  
02/02/70 ERGM Montauban  
13/03/70 **GALAT/STAT**  
maquettage TRAP 36 (../07/70)  
23/05/73 CRA Valence  
24/05/73 **EALAT 27<sup>e</sup> BA**  
19/06/73 CRA Valence  
03/07/73 ERGM Montauban  
20/11/73 CRALAT Les Mureaux  
22/11/73 **1<sup>er</sup> GALREG**  
20/11/75 ERGM Montauban  
16/01/76 **GALDIV 3**  
25/01/77 ERGM Montauban  
25/01/77 Aerospatiale Marignane IRAN  
21/04/77 ERGM Montauban  
22/08/77 **GALDIV 3** CRH  
01/09/78 **2<sup>e</sup> RHC**  
04/11/80 **6<sup>e</sup> RHC** AED (../05/83)  
**6<sup>e</sup> RHC** AEK  
01/06/88 **6<sup>e</sup> RHC Lille** ACC (../04/89)  
29/03/90 ERGM Montauban  
04/04/90 DERH Aerospatiale Marignane EMJ  
12/09/90 ERGM Montauban  
13/02/91 22<sup>e</sup> DSALAT  
../02/91 **12<sup>e</sup> GHL**  
03/07/92 **5<sup>e</sup> GHL/1** AHB (01/09/92)  
**5<sup>e</sup> GHL/1** BPN (../04/95)  
**5<sup>e</sup> GHL/1** BMN (../../96)  
21/03/96 ETAMAT Montauban  
30/04/97 ETAMAT Versailles  
05/05/97 **EHL 3<sup>e</sup> BAM** ACC  
05/01/99 ETAMAT Versailles  
14/01/99 **1<sup>er</sup> GHL** BTJ (17/02/99)  
08/06/99 ETAMAT Montauban  
../... réformé avec .... heures



*Alouette III n°1170/AEK, du 6<sup>e</sup> RHC, le 16 septembre 1987 à Montaire (photo Luc Aubin).*

1176	SE 3160	ALAT (31)		
		<b>GALDIV 1</b>		<b>CVS</b> (31/03/67)
	31/03/67	<i>accidenté à Trèves</i>		
		<b>GALDIV 1</b>		<b>CUS</b> (09/05/67)
	09/05/67	<i>accidenté au 3<sup>e</sup> échelon</i>		
		<b>12<sup>e</sup> GHL/Berlin</b>		(01/08/87)
		<b>12<sup>e</sup> GHL</b>		<b>CUG</b> (../07/89)
		<b>12<sup>e</sup> GHL</b>	30/06/90	<b>CUG</b>
	01/07/90	<b>12<sup>e</sup> GHL</b>		<b>CUC</b> (22/05/91)
		<b>6<sup>e</sup> GHL</b>		<b>BJF</b> (../03/95)
		<b>6<sup>e</sup> GHL</b>		<b>BJE</b> (../01/97) (01/06/97)
	13/05/98	<i>accidenté à Metz</i>		
	../.../..	<i>réformé avec .... heures</i>		





*Alouette III n°1176/CVS, du Galdiv 1, crashée à Trèves, le 31 mars 1967 (photo Philippe Jouannin).*



*Alouette III n° 1176/BJE, du 6<sup>e</sup> GHL. Accidentée à Metz le 13 mai 1998 (photo Patrice Gaubert)..*

**1178 SE 3160**

ALAT (32)  
 01/04/64 sortie usine  
 01/04/64 ERM Versailles  
 12/04/64 **GALDIV 7**  
 14/10/64 **GALDIV 1**  
 17/07/68 **GALDIV 8**  
 17/06/69 ERGM Montauban  
 24/06/69 DERH Sud Aviation Marignane IRAN

**CVP** (../06/67)  
**ACH**

31/12/69 ERGM Montauban  
 13/01/70 **1<sup>er</sup> GALAT**  
 03/09/70 **GALDIV 8**  
 06/10/76 672/8 CRALAT  
 06/10/76 ERGM Montauban  
 12/10/76 Aerospatiale Marignane IRAN  
 31/12/76 ERGM Montauban  
 05/05/77 AERM Valence  
 17/05/77 **EALAT Alpes du Nord** **AHH** (01/09/77)  
 13/09/77 **EALAT CCFFA**  
 12/04/78 ERGM Montauban  
 04/07/78 **2<sup>e</sup> RHC**  
 04/11/80 **6<sup>e</sup> RHC** **AES** (16/09/87)  
 12/11/87 **EL/1<sup>re</sup> Armée** **CVC** (.../06/88)  
           **EL/1<sup>re</sup> Armée** **CVE**  
 03/10/90 **12<sup>e</sup> GHL** **CUD** (.../03/91)  
 08/02/91 22<sup>e</sup> DSALAT  
 13/02/91 ERGM Montauban  
 18/02/91 DERH Aerospatiale Marignane EMJ  
 04/09/91 ERGM Montauban  
 02/11/92 ER Montauban **MBI** (.../04/93)  
 07/09/94 GAM Les Mureaux  
 19/10/94 **Detalat 3<sup>e</sup> CA**  
 07/02/96 GAM Les Mureaux  
 02/04/96 **EHC/3<sup>e</sup> BAM** **ACE** (12/05/96)  
           **EL 3<sup>e</sup> BAM** **ACE** (.../.../97) 15/05/98) (27/05/98)  
 21/04/98 ETAMAT Montauban  
 ..../... réformé avec .... heures



*Alouette III n°1178/AES du 6<sup>e</sup> RHC, le 16 septembre 1987, à Montauré (photo Luc Aubin).*

**1184 SE 3160**

ALAT (33)  
 15/04/64 sortie usine  
 15/04/64 ERM Versailles  
 15/04/64 ERGM Montauban  
 10/09/64 ERM Versailles  
 10/09/64 **GALDIV 1**

01/09/69 672<sup>e</sup> CRALAT  
 16/09/69 ERGM Montauban  
 18/09/69 DERH Sud Aviation Marignane IRAN  
 09/03/70 ERGM Montauban  
 23/03/70 **GALDIV 11**  
 20/03/73 672<sup>e</sup> CRALAT  
 10/05/73 **GALCA 1**  
 29/06/73 672<sup>e</sup> CRALAT  
 06/10/73 **GALCA 1**  
 07/11/73 672<sup>e</sup> CRALAT  
 18/12/73 **GALCA 1**  
 02/01/74 672<sup>e</sup> CRALAT  
 08/03/74 **GALDIV 3**  
 01/09/78 **2<sup>e</sup> RHC**  
 23/04/80 ERGM Montauban  
 23/04/80 DERH Aerospatiale Marignane IRAN  
 15/09/80 ERGM Montauban  
 06/01/81 **1<sup>er</sup> RHC**  
 28/10/82 **5<sup>e</sup> RHC**  
 25/03/85 ERGM Montauban  
 29/05/85 AERM Valence  
 13/05/85 **5<sup>e</sup> GHL/2**  
 05/02/86 **5<sup>e</sup> GHL**  
                   **5<sup>e</sup> GHL/3** **AHF** (25/06/89)  
 03/08/92 ERGM Montauban  
 ..../.. réformé avec .... heures



*Alouette III n°1184/AHF du 5<sup>e</sup> GHL, équipée d'atterrisseurs à skis (photo X, collection Christian Malcros).*

1185	SE 3160	ALAT (34)	
	15/04/64	prise en compte	
		<b>GALDIV 4</b>	(15/01/70) (19/11/74) (06/06/75)
		<b>Detalat Djibouti</b>	<b>KBA</b> (../05/78) (../08/80)
		<b>12<sup>e</sup> GHL</b>	<b>CUK</b>
	01/07/90	<b>EL/1<sup>re</sup> Armée</b>	<b>CVN</b> (../10/91) (../10/93)
	..../95	réformé	préservé au 5 <sup>e</sup> RHC (12/05/96)
	14/11/00	musée de l'ALAT à Dax	<b>JMT</b> (07/06/98) Pau *C



*Alouette III n°1185/KBA du Detalat Djibouti en mai 1978 (photo Marcel Fluet-Lecerf)*



*Alouette III n° 1185/KBA en exercice dans la région d'Ali Sabieth en avril 1982 (photo Jean-Robert Richard).*

# Livraisons cinquième tranche

6 appareils

NUMEROS de constructeur	DATES	AFFECTATIONS	IMMATRICULATIONS
<u>1248 SE 3160</u>		ALAT (35) <b>GALDIV 11</b>	(entre 1975 et 1977)
	01/07/77	<b>5<sup>e</sup> RHC</b> Tacaud	(../06/78)
	16/10/78	ERGM Montauban	
	22/08/80	<b>5<sup>e</sup> RHC</b>	
	09/07/81	<b>5<sup>e</sup> RHC</b>	
	27/07/81	<b>5<sup>e</sup> RHC</b>	
	16/10/82	5 <sup>e</sup> GSALAT	
	27/01/83	ERGM Montauban	
	21/03/83	3 <sup>e</sup> GSALAT	
	24/03/83	<b>3<sup>e</sup> RHC</b>	
	29/03/84	3 <sup>e</sup> GSALAT	
	02/04/84	ERGM Montauban	
	05/09/84	<b>6<sup>e</sup> RHC</b>	<b>AEN</b> (17/07/85) (../07/86) SAMU
	15/05/87	ERGM Montauban	
	28/09/87	<b>Esc EMAT</b>	
	11/05/89	<b>12<sup>e</sup> GH</b>	<b>CUI</b> (30/06/90) (../03/91)
	13/05/92	?	
	06/10/92	<b>Detalat Berlin</b> <b>Detalat Berlin</b> <b>EL-FFSA</b>	<b>CUX</b> <b>BVX</b> (16/04/93) <b>AVC</b> (02/07/94) (01/06/95)
	01/08/95	ERGM Montauban	
	../../..	réformé avec .... heures	



Alouette III n°1248/BVX survolant Berlin le 16 avril 1993 (photo Bruno Frayon, collection Christian Malcros).

	ALAT (36)	
	sortie usine	
15/12/65	<b>GALDIV 7</b>	<b>BWR</b> (25/05/67)
25/05/67	accidenté au 3 <sup>e</sup> échelon	
06/10/69	672 <sup>e</sup> CRALAT	
08/10/69	ERGM Montauban	
15/10/69	DERH Sud Aviation IRAN	
15/04/70	ERGM Montauban	
13/05/70	<b>1<sup>er</sup> GALAT</b>	
24/07/72	ERGM Montauban	
21/08/72	75 <sup>e</sup> CLRM	
28/08/72	<b>GALDIV 11</b>	
13/06/77	ERGM Montauban	
20/06/77	DERH Aerospatiale IRAN	
11/10/77	ERGM Montauban	
02/01/78	<b>1<sup>er</sup> RHC</b>	
15/12/80	1 <sup>er</sup> GSALAT	
14/01/81	<b>Detalat Djibouti</b>	<b>KBB</b> (15/03/84)
	<b>Detalat Djibouti</b>	<b>CMB</b> (12/10/85)
24/01/87	ERGM Montauban	
25/06/87	DERH Aerospatiale EMJ	
01/02/88	ERGM Montauban	
27/07/88	<b>6<sup>e</sup> RHC Lille</b>	<b>ACH</b> (03/09/88) (.../.../90) *C
30/07/92	ERGM Montauban	
31/08/92	<b>5<sup>e</sup> GHL/1</b>	<b>AHE</b> (01/09/92)
26/08/96	ETAMAT Montauban	
..../.../..	réformé avec .... heures	



Alouette III n°1249/KBB à Djibouti, le 15 août 1984 (photo X, collection Christian Malcros).



Alouette III n° 1249/CMB armée d'un missile SS-11, équipage Mch Joyeux et Andansson (mécanicien radio et équipements), lors de l'exercice Koron, le 1<sup>er</sup> février 1987 (photo Philippe Joyeux).

**1256 SE 3160**

ALAT (37) Marché 70625  
02/04/65 ERGM Montauban  
15/12/65 **GALDIV 7** **BWT** (17/05/67)  
03/05/71 672<sup>e</sup> CRALAT  
12/05/71 ERGM Montauban  
13/05/71 Sud Aviation Marignane IRAN  
20/01/72 ERGM Montauban  
12/04/72 Atelier 508  
13/04/72 **GALDIV 8**  
09/09/77 **1<sup>er</sup> RHC**  
18/04/80 5<sup>e</sup> GSALAT  
28/04/80 **5<sup>e</sup> RHC** **BRG** (../12/80)  
13/08/82 ERGM Montauban  
16/08/82 Sud Aviation Marignane IRAN  
13/12/82 ERGM Montauban  
03/01/83 **5<sup>e</sup> RHC** **BPN** (SAMU)  
08/04/86 ERGM Montauban sans (25/05/86)  
05/08/86 **6<sup>e</sup> RHC/Lille** **ACE** (../12/89)  
**6<sup>e</sup> RHC/2** **ACE** (10/06/90)  
04/08/92 ERGM Montauban  
../../.. réformé avec .... heures



*Alouette III n°1256/BPN à Montpellier (photo X, collection Christian Malcros).*

1264 SE 3160

ALAT (38)

**GALDIV 4**

**CXR** (01/03/69)

01/03/69 détruit à 10 kilomètres à l'est de Saint-Dizier, au cours d'un vol de reconnaissance effectué au profit d'officiers de réserves du service d'Etat-major dans la région de Saint-Dizier. A la suite d'une avarie mécanique, l'appareil passe en autorotation au-dessus de la partie est du Bois-Robin, à un kilomètre et demi d'Aulnois-en-Perthois. L'hélicoptère heurte le sommet d'un arbre et s'écrase, provoquant la mort de 6 personnes : le capitaine Delozanne Christian, pilote, les commandants Savignac Pierre, Lemonnier Jacques et Sigogne Jacques, et les capitaines Bas Georges et Laszczuk Jacques, tous ORSEM. Le capitaine Brossard Albert, également ORSEM, est blessé.

504 CRRM

(05/05/69)

02/07/69 réformé avec .... heures

1271 SE 3160

ALAT (39)  
**GALDIV 7**  
**ESAM M??** (.../02/75)  
**5<sup>e</sup> RHC**  
**5<sup>e</sup> RHC**  
**6<sup>e</sup> RHC**

**BWY** (31/03/67)  
(05/03/82)  
**BPL** (12/06/86)  
**ACG** (15/04/87) (13/05/90) (.../01/93)

.../.../... réformé avec .... heures



*Alouette III n°1271/ACG du 6<sup>e</sup> RHC (photo Marc Bonas).*

1272 SE 3160

ALAT (40)  
10/01/66 **GALDIV 7**  
13/01/71 ERGM Montauban  
18/01/71 Sud Aviation DERH Marignane IRAN  
15/07/71 ERGM Montauban  
23/09/71 MAM Valence  
04/10/71 **GALAT STAT**  
15/11/71 MAM Valence  
21/12/71 ERGM Montauban  
01/02/72 **GALDIV 7**  
18/07/77 **GALCA 1**  
20/12/77 1<sup>er</sup> GSALAT  
20/12/77 ERGM Montauban  
09/01/78 Aerospatiale Marignane IRAN  
30/03/78 ERGM Montauban  
25/09/78 1<sup>er</sup> GSALAT  
26/11/78 ERGM Montauban  
14/01/81 **Detalat Djibouti**  
.../.../85 **Detalat Djibouti**  
24/06/87 ERGM Montauban  
25/06/87 Aerospatiale Marignane IRAN  
04/01/88 ERGM Montauban  
23/02/88 22<sup>e</sup> DSALAT  
20/04/88 **12<sup>e</sup> GHL** det Berlin  
**12<sup>e</sup> GHL**  
10/06/92 ERGM Montauban  
25/08/92 **EL 1<sup>re</sup> Armée**  
04/05/93 **Detalat Berlin**  
21/06/94 CSALAT Nancy  
22/09/94 **EL-FFSA**  
13/01/95 4<sup>e</sup> Cie Soutien  
20/02/95 **6<sup>e</sup> GHL**

**BWU** (31/03/67) Colmar  
  
  
  
  
  
  
  
  
  
  
**KBD**  
**CMD**  
  
  
  
  
  
**CUX** (.../05/88)  
**CUJ** (.../05/90) (22/05/91)  
  
  
  
  
**BVY** (.../06/93) (16/09/93)  
  
**AVD** (.../10/94)  
  
**BJA** (.../07/95) (.../12/95)  
**MHA**

.../.../... réformé avec .... heures





*Appontage, le 27 août 1981, de l'Alouette III n° 1272/KBD, sur le BSM Loire qui alors était basé à Djibouti en soutien d'une force de dragueurs de mines. Les règles d'appontage sur petite plateforme étaient beaucoup plus souples qu'à l'heure actuelle et les marins toujours fanas pour travailler avec le Detalat en échange de missions de transport à leur profit (photo Jean-Robert Richard).*



*Alouette III n°1272/BVY, du détachement ALAT de Berlin, le 16 septembre 1993. L'appareil est ici sur le tarmac de Berlin-Tegel aux côtés du Boeing 747 ayant amené l'empereur du Japon (photo X, collection Christian Malcros).*

# Livraisons sixième tranche

20 appareils (dont 1 à l'Etat malgache)

NUMEROS de constructeur	DATES	AFFECTATIONS	IMMATRICULATIONS
1280 SE 3160		ALAT (41) GALDIV 7 <b>GALDIV 4</b> <b>GALDIV 4</b>	<b>BWV</b> (31/03/67) (16/01/70) <b>CXT</b> (09/01/70) (30/11/70)
	30/11/70	<i>accidenté au 3<sup>e</sup> échelon</i> <b>GALDIV 4</b> <b>1<sup>er</sup> RHC</b>	(12/01/71) <b>CXK</b> (../11/80) sans (../10/81) (11/04/84)
		<b>5<sup>e</sup> RHC</b> <b>5<sup>e</sup> RHC</b> <b>EL/1<sup>re</sup> Armée</b> <b>EL/1<sup>re</sup> Armée</b> <b>1<sup>er</sup> GHL</b>	<b>BPS</b> (../../86) <b>CVS</b> (07/04/87) (../07/87) <b>CVD</b> (../06/88) <b>BTJ</b> (13/05/90) (../01/93)
	../.../..	réformé avec .... heures	
	../03/93	Sécurité Civile	F-ZBFM



1<sup>er</sup> RHC, Phalsbourg, septembre 1980. Alouette III n° 1280/CXK de l'EHA 3. (photo Alain Crosnier).



Alouette III n°1280/CVS de l'EL 1<sup>re</sup> Armée, à Baden, en juillet 1987 (photo X, collection Christian Malcros).

**1299 SE 3160**

	ALAT (42)	
24/09/65	ERGM Montauban	
09/05/66	<b>GALDIV 11</b>	
09/06/69	ERGM Montauban	
29/08/69	Sud Aviation Marignane IRAN	
06/02/70	ERGM Montauban	
04/03/70	<b>GALDIV 11</b>	<b>BPG</b> (08/12/70)
08/12/70	<i>accidenté au 3<sup>e</sup> échelon</i>	
17/05/73	ERGM Montauban	
24/10/73	<b>ESAM</b>	<b>M??</b> (../09/73)
27/09/74	CRALAT Les Mureaux	
22/01/75	ERGM Montauban	
28/02/75	<b>GALDIV 1</b>	
22/06/76	ERGM Montauban	
23/06/76	Sud Aviation Marignane IRAN	
25/10/76	ERGM Montauban	
04/01/77	SRALAT 672/7	
07/01/77	<b>GALDIV 7</b>	
18/07/77	<b>GALCA 1</b>	
01/08/77	<b>1<sup>er</sup> RHC</b>	
06/07/82	<b>5<sup>e</sup> RHC</b>	<b>BPG</b>
09/11/83	<i>accidenté</i>	
09/11/83	<b>5<sup>e</sup> GSALAT</b>	
	<b>5<sup>e</sup> RHC</b>	<b>BPG</b> (../01/84)
23/08/84	ERGM Marignane	
10/09/84	<b>5<sup>e</sup> GHL/3</b>	
15/10/84	ERGM Marignane	
14/11/84	<b>5<sup>e</sup> RHC</b>	
04/06/85	ERGM Montauban	
12/06/85	<b>11<sup>e</sup> GHL</b>	
01/07/85	<b>7<sup>e</sup> RHC</b>	<b>BUB</b> (../09/88) (../06/89)
	<b>7<sup>e</sup> RHC</b>	<b>BUF</b> (26/07/89) (../01/93)
03/12/92	DSALAT	
26/01/93	<b>EL 1<sup>re</sup> Armée</b>	
01/10/93	<b>6<sup>e</sup> GHL</b>	
01/07/94	<b>EHL 3<sup>e</sup> CA</b>	
29/09/94	ETAMAT Montauban	
../../. .	réformé avec .... heures	

1300 SE 3160

ALAT (43)  
**GALDIV 11**  
10/09/69 *accidenté au 3<sup>e</sup> échelon*  
**GALDIV 11**  
01/07/77 **5<sup>e</sup> RHC**  
**5<sup>e</sup> RHC**  
**6<sup>e</sup> RHC**  
../../.. réformé avec .... heures

**BPK** (10/09/69)  
(entre 1975 et 1977)  
(entre 1977 et 1980)  
**BPQ** (../10/84) (../../86)  
**ACF** (17/09/87) 16/06/88) (../10/89)



*Alouette III n°1300/ACF du 6<sup>e</sup> RHC, le 17 septembre 1987, aux Essarts (photo Luc Aubin).*

1310 SE 3160

ALAT (44)  
05/11/65 sortie usine  
16/11/65 ERGM Montauban  
25/01/67 672<sup>e</sup> CRALAT  
21/03/67 **Detalat CC-FFA**  
11/06/69 **GALDIV 3**  
14/04/70 *accidenté au 3<sup>e</sup> échelon*  
29/07/71 Sud Aviation Marignane modification SFENA  
22/02/72 ERGM Montauban  
17/03/72 **EA.ALAT**  
22/11/72 ERGM Montauban  
22/11/72 Sud Aviation Marignane IRAN  
03/05/73 ERGM Montauban  
27/11/73 CRALAT Nancy  
06/12/73 **GALDIV 1**  
27/07/78 **2<sup>e</sup> RHC**  
10/04/80 départ appareil pour Etain  
11/05/80 3<sup>e</sup> GSALAT  
13/05/80 **3<sup>e</sup> RHC**  
08/01/84 **5<sup>e</sup> RHC**  
26/09/84 ERGM Montauban  
26/09/84 Sud Aviation Marignane EMJ  
27/12/84 ERGM Montauban  
03/05/85 **11<sup>e</sup> GHL**  
01/07/85 **7<sup>e</sup> RHC**  
../05/93 **EL-FFSA**  
08/12/94 SC Nancy  
23/02/95 ETAMAT Montauban  
../../.. réformé avec .... heures

**CWB**  
**CQS** (14/04/70)  
**BXF**  
**BUA** (29/07/86) "SAMU 21"  
**AVB** (01/01/94) (../12/94)



*L'Alouette III n° 1310/CWB est détaché du GALDIV 3 et sert pour les déplacements du général Massu, commandant en chef des FFA qui préférait cet appareil à l'Alouette II. La machine est couleur standard mais a des housses blanches sur les sièges et un tapis de sol rouge. (photo François Masuyer).*



*Alouette III n°1310/BUA du 7<sup>e</sup> RHC (photo X, collection Philippe Mauffrey).*

**1317 SE 3160**

ALAT (45)  
 19/11/65 sortie usine  
 19/11/65 ERGM Montauban  
 08/02/67 **EA.ALAT**  
 11/04/67 *accidenté*  
**EA.ALAT** **BBX** (07/07/70)  
 07/07/70 *accidenté au 3<sup>e</sup> échelon*  
 10/03/71 ERGM Montauban  
 10/03/71 Aerospatiale Marignane DERH IRAN  
 24/11/71 ERGM Montauban  
 12/04/72 ALAT 508  
 13/04/72 **GALDIV 8** **ACE** (../11/74)  
 05/07/77 **GALCA 1**  
 29/06/78 ERGM Montauban  
 29/06/78 Aerospatiale Marignane DERH IRAN  
 30/10/78 ERGM Montauban  
 11/12/78 AIA Clermont-Ferrand  
 01/02/79 **CEV** Brétigny essai Téléc  
 14/05/79 ERGM Montauban  
 13/11/79 **GAM/STAT** **BSM** (../03/86)  
**GAM/STAT** **BSK** (../06/88) (../09/91)  
 (07/05/92 ERGM Montauban  
 12/05/92 **CEV** Istres (17/09/94)  
 CEV/EPNER prêt jusqu'au 01/05/95 F-ZLAP  
 ../../.. réformé avec .... heures

**1318 SE 3160**

ALAT (46)  
 Montauban 21/06/66  
 21/06/66 **PMAH 27<sup>e</sup> BA**  
**GALDIV 7** **BUI** (03/02/71)  
 03/02/71 *accidenté au 3<sup>e</sup> échelon*  
**GALDIV 7** **BUI** (09/05/71)  
**1<sup>er</sup> GALAT** **ABG** (20/09/72)  
**GALDIV 1** **CVO** (14/09/74) "Armée de Terre"  
**5<sup>e</sup> RHC** **BPB** (../02/84)  
**7<sup>e</sup> RHC** **BUB** (26/06/88) (22/09/89) (./04/90)  
**ESAM** **M??** (../02/92)  
 ../../.. réformé avec .... heures



*Alouette III n°1318/BUI du Galdiv 7, armée de missiles antichars SS-11, à un meeting à Dijon, le 9 mai 1971 (photo X, collection Christian Malcros).*



*Alouette III n° 1318/BPB en février 1984 (photo X, collection Christian Malcros).*

1328 SE 3160

ALAT (47)  
**GALDIV 11** (.../08/69)  
**EALAT 27<sup>e</sup> BA**  
**1<sup>er</sup> RHC**

**6<sup>e</sup> RHC**  
Montauban  
**ESAM**

.../.../.. réformé avec .... heures

**BPL** (.../07/71)  
**BGN** (01/07/72) (01/01/75)  
**CWA** (.../01/84)  
sans (26/12/85)  
**ACD** (15/06/86) (22/02/87) (.../.../90)  
(.../06/93)  
**M??** (.../02/95)



*Alouette III n°1328/ACD, du 6<sup>e</sup> RHC, en février 1986. (photo J.-M. Schweitzer).*

1337 SE 3160

ALAT (48)  
sortie usine  
**GALDIV 7**

**BUD** (11/12/68)

31/01/79 ERGM Montauban  
CRA Valence

07/02/79 **5<sup>e</sup> GH**

05/06/79 AERM Valence

20/06/79 ERGM Montauban

29/08/79 5<sup>e</sup> GSALAT

27/09/79 **5<sup>e</sup> RHC**

09/07/81 **5<sup>e</sup> RHC/EHAC 3**

09/09/83 **5<sup>e</sup> RHC/EHA 3**

22/06/84 **5<sup>e</sup> RHC/EHAC 4**

11/08/86 **6<sup>e</sup> RHC Lille**

24/10/91 ERGM Montauban  
GAM Les Mureaux

**BPT**

**ACI**

sans (21/05/95)

13/06/95 **EHCB** Lille

24/06/97 **EHIDF 1<sup>er</sup> GH**

**BTI**

12/04/99 ETAMAT Montauban

.../.../.. réformé avec .... heures





*Alouette III n° 1337/ACI, du 6<sup>e</sup> RHC, le 9 avril 1987, au Havre (photo Alain Gosset).*

1338	SE 3160	ALAT (49)	
		<b>GALAT/STA</b>	<b>BSM</b> (11/02/69)
	11/02/69	<i>accidenté au 3<sup>e</sup> échelon</i>	
		<b>GALAT/STA</b>	<b>BSM</b> (31/07/70)
		installation VOR ILS	
		<b>GALAT/STA</b>	<b>BSM</b> (../04/71)
		<b>GALDIV 7</b>	<b>BUB</b> (06/10/71)
		<b>ESAM</b>	<b>M??</b> (../10/72) (../09/73)
	../../..	réformé avec .... heures	
1344	SE 3160	ALAT (50)	
		<b>GALAT/STA</b>	<b>BSM</b> (09/12/66)
	09/12/66	<i>accidenté au 4<sup>e</sup> échelon</i>	
		<b>GALDIV 8</b> (../03/74)	<b>ACI</b> (../11/74)
		5 <sup>e</sup> RHC	<b>BRK</b> (19/09/82) (../01/84)
		5 <sup>e</sup> RHC	<b>BPB</b> (../../86)
		<b>EL/1<sup>re</sup> Armée</b>	<b>CVT</b> (../04/86) (07/04/87)
		<b>EL/1<sup>re</sup> Armée</b>	<b>CVE</b> (../06/88)
		12 <sup>e</sup> GHl	<b>CUT</b> (13/07/88)
		3 <sup>e</sup> GHl	<b>AGD</b> (16/09/90)
	../../..	réformé avec .... heures	



Alouette III n° 1344/AGD du 3<sup>e</sup> GHL, le 16 septembre 1990, au Mans (photo X, via J.-P. Bézard).

1353	SE 3160	ALAT (51)	F-ZBAB
		<b>1<sup>er</sup> GALAT</b>	<b>ABG</b> (03/04/67)
	08/05/67	accidenté	
		<b>1<sup>er</sup> GALAT</b>	<b>ABG</b> (15/10/68)
	15/10/68	accidenté au 3 <sup>e</sup> échelon	
	27/06/84	<b>det Ajaccio</b>	<b>AHD</b>
		<b>5<sup>e</sup> GHL/1</b>	<b>AHD</b> (01/09/92)
	..../..../..	réformé avec .... heures	

<b>1354</b>	<b>SE 3160</b>	ALAT (52) Contrat 64/70625 du 18 août 1964	
	24/03/66	sortie usine	
	24/03/66	CEV Brétigny	
	28/04/66	Sud Aviation Marignane	
	24/05/66	sortie usine	
	14/06/66	ERGM Montauban	
	10/10/66	<b>GALAT/STAT</b>	<b>BSJ</b>
	06/04/71	MAM Valence	
	08/06/71	ERGM Montauban	
	09/06/71	Aerospatiale Marignane modification Sfena	
	16/12/71	ERGM Montauban	
	14/02/72	<b>1<sup>er</sup> GALAT</b>	<b>ABC</b>
	26/08/72	AERM Les Mureaux	
	26/09/72	ERGM Montauban	
	28/09/72	Aerospatiale Marignane IRAN	
	30/01/73	ERGM Montauban	
	06/08/73	75 <sup>e</sup> CLRM	
	09/08/73	<b>GALDIV 11</b>	
		1 <sup>er</sup> GSALAT	
	21/08/78	<b>1<sup>er</sup> RHC</b>	
	09/12/81	<b>5<sup>e</sup> RHC</b>	
		5 <sup>e</sup> GSALAT	
	14/11/83	ERGM Montauban	
	18/11/83	Aerospatiale Marignane IRAN	
	05/06/84	ERGM Montauban	

25/06/84	<b>6<sup>e</sup> RHC</b>	<b>AEO</b>
20/08/85	5 <sup>e</sup> Compagnie	
29/08/85	ERGM Montauban	
06/11/85	<b>6<sup>e</sup> RHC</b>	
03/02/86	ERGM Montauban	sans (25/05/86)
20/08/86	Annexe Les Mureaux	
22/06/88	<b>7<sup>e</sup> RHC</b>	<b>BUH</b>
08/02/91	ERGM Montauban	
26/03/91	<b>5<sup>e</sup> GHL/3</b>	
26/06/91	<b>5<sup>e</sup> GHL</b>	
	<b>5<sup>e</sup> GHL/EA .ALAT</b>	<b>AHL</b>
	<b>5<sup>e</sup> GHL/EA .ALAT</b>	<b>BML</b>
05/08/92	AERM Draguignan	
20/09/93	<b>5<sup>e</sup> GHL/EA .ALAT</b>	
	5 <sup>e</sup> GHL/EA .ALAT	<b>BML</b>
10/12/93	AERM Draguignan	
16/06/94	ETAMAT Montauban	
02/05/95	GAM Les Mureaux	
09/05/95	<b>1<sup>er</sup> GHL</b>	<b>BTJ</b>
12/08/96	ETAMAT Versailles	
12/08/96	<b>EHL 3<sup>e</sup> BAM</b>	<b>ACB</b>
24/08/98	ETAMAT Versailles	
../../..	réformé avec .... heures	



*Alouette III n° 1354/BSJ, du GALAT-STAT, en 1969 (photo x, collection Christian Malcros).*



*Alouette III n°1354/AHL du 5<sup>e</sup> GHL, en décembre 1991 au Luc (photo Luc Vaillant)*

1363 SE 3160

ALAT (53)

sans

ESAM M?? (.../12/66)

**MDD** (.../12/66) (08/06/68)

18/06/68 détruit à Henrichemont

**ESAM**

(15/01/69)

17/04/69 réformé avec .... heures

**ESAM**

**MAC** instruction au sol (.../06/95)



*Alouette III n°1363 en 1995 à Bourges (photo Marc Bonas).*

1372 SE 3160 ALAT (54)  
 Armée de l'Air Malgache 5R-MOB  
 31/05/68 détruit  
 ../... réformé avec .... heures

**1527 SE 3160** ALAT (55) Contrat 67/70519 du 3 novembre 1967

24/06/68	sortie usine	
27/06/68	ERGM Montauban	
05/07/68	<b>GALDIV 8</b>	
12/09/69	Sud Aviation Marignane DERH	
24/02/70	<b>GALDIV 8</b>	<b>ACA</b>
16/05/74	672 <sup>e</sup> CRALAT/8 Compiègne	
20/05/74	ERGM Montauban	
22/05/74	Aerospatiale Marignane IRAN	
17/10/74	ERGM Montauban	
28/01/75	672 <sup>e</sup> CRALAT/8	
30/01/75	<b>GALDIV 8</b>	
05/07/77	<b>GALCA 1</b>	
05/01/82	<b>5<sup>e</sup> RHC</b>	<b>BPP</b>
09/07/86	ERGM Montauban	
18/08/86	<b>6<sup>e</sup> RHC Lille</b>	<b>ACH</b>
17/08/88	ERGM Montauban	
22/08/88	Aerospatiale Marignane EMJ	
22/12/88	ERGM Montauban	
27/04/89	DSALAT Nancy	
../04/89	<b>7<sup>e</sup> RHC</b>	<b>BUE</b>
	<b>EL-RMDNE</b>	<b>BJC</b>
01/07/94	<b>EL 3<sup>e</sup> CA</b>	
	<b>EL 3<sup>e</sup> BAM</b>	<b>ACF (../.../9.)</b>
	<b>EL 3<sup>e</sup> BAM</b>	<b>ACG (../06/95)</b>
16/08/95	GAM Les Mureaux	
04/10/95	<b>EL 3<sup>e</sup> BAM</b>	
26/09/97	GAM Les Mureaux	
28/09/97	<b>EL 3<sup>e</sup> BAM</b>	<b>ACG</b>
30/06/98	<b>EHL 3<sup>e</sup> BAM</b>	<b>ACG</b>
05/08/98	<b>EL-FFSA</b>	<b>AVA</b>
22/05/99	ETAMAT Montauban 02/06/99	
../.../..	réformé avec .... heures	



Alouette III n°1527/BPP du 5<sup>e</sup> RHC, en août 1985 (photo X, collection Christian Malcros).



*Alouette III n°1527/ACG de l'EL de la 3<sup>e</sup> BAM, en juin 1995 (photo X, collection Christian Malcrod).*



*Baden, avril 1999, Alouette III n1527/AVA. (photo Marc Bonas).*

1534 SE 3160

ALAT (56)

Detalat Djibouti

12<sup>e</sup> GH

1<sup>er</sup> GH

.../.../... réformé avec .... heures

KBC (.../.../78) (.../08/80)

CUE (.../06/86)

BTH (13/05/90)



*Alouette III n° 1534/KBC en 1980. Appareil avec ses filtres à sable et sa livrée camouflée caractéristiques du Detalat de Djibouti (photo Alain Crosnier).*



*Alouette III n°1534/CUE du 12<sup>e</sup> GHL, le 28 juin 1988, à Baden (photo Andy Marden).*



*Alouette III n°1534/BTH du 1<sup>er</sup> GHL, le 13 mai 1990 aux Mureaux (photo x, collection Christian Malcros).*



27/09/68	sortie usine	
08/10/68	ERGM Montauban	
07/11/68	<b>GALDIV 8</b>	<b>ACG</b>
05/05/70	Sud Aviation DERH modification SFENA APX	
05/10/70	<b>GALDIV 8</b>	<b>ACG</b>
12/12/74	672/8 SRALAT	
08/01/75	ERGM Montauban	
08/01/75	Aerospatiale Marignane IRAN	
06/05/75	ERGM Montauban	
27/05/75	<b>GALDIV 8</b>	
05/07/77	<b>GALCA 1</b>	
07/06/78	ERGM Montauban	
08/06/78	5 <sup>e</sup> GSALAT	
14/06/78	<b>5<sup>e</sup> RHC</b>	<b>BRA</b>
24/01/85	ERGM Montauban	
27/11/85	22 <sup>e</sup> DSALAT	
27/11/85	<b>12<sup>e</sup> GHL</b>	<b>CUG</b>
15/02/89	ERGM Montauban	
16/02/89	Aerospatiale Marignane EMJ	
02/06/89	ERGM Montauban	
10/08/89	<b>7<sup>e</sup> RHC</b>	<b>BUG (22/09/89)</b>
	<b>EL-RMDNE</b>	<b>BJE (../06/93)</b>
01/10/93	<b>6<sup>e</sup> GHL</b>	<b>BJD (../03/95)</b>
22/02/94	CSALAT Nancy	
30/05/94	<b>6<sup>e</sup> GHL</b>	
09/10/95	CSALAT Nancy	
03/04/96	<b>6<sup>e</sup> GHL</b>	<b>BJB</b>
08/06/98	<b>5<sup>e</sup> GHL/3</b>	<b>BLF</b>
07/06/99	ETAMAT Montauban	
../../..	réformé avec .... heures	



Alouette III n°1541/CUG du 12<sup>e</sup> GHL, en juin 1988 à Baden (photo Eric Bannwarth).

25/11/68 sortie usine  
 02/12/68 ERGM Montauban  
 07/01/69 672<sup>e</sup> CRALAT  
 14/01/69 **GALDIV 7**  
 15/10/70 DERH SNIAS Marignane pour modification  
 15/02/71 **GALDIV 7**  
 07/01/75 ERGM Montauban  
 08/01/75 Aerospatiale Marignane IRAN  
 09/06/75 ERGM Montauban  
 17/06/75 **EALAT CCFFA**  
 02/07/75 CRALAT ERM  
 04/07/75 672/1 SRALAT  
 08/07/75 **GALDIV 7**  
 22/07/77 **GALCA 1**  
 01/08/77 **1<sup>er</sup> RHC**  
 09/12/81 **5<sup>e</sup> RHC** BPO  
 09/07/86 ERGM Montauban  
 05/08/86 **6<sup>e</sup> RHC Lille/2<sup>e</sup> EHL** ACB  
 13/06/89 DSALAT Les Mureaux  
 21/06/89 ERGM Montauban  
 26/06/89 Aerospatiale Marignane EMJ  
 21/11/89 ERGM Montauban  
 21/12/89 **5<sup>e</sup> GHL/3**  
 03/05/90 ERGM Montauban  
 25/05/90 **6<sup>e</sup> RHC Lille/2** ACC  
 12/01/93 ERGM Montauban MBJ  
 30/06/93 DSALAT Nancy  
 21/07/93 **EL 1<sup>re</sup> Armée**  
 01/10/93 **6<sup>e</sup> GHL** BJC  
 29/12/94 DSALAT Nancy  
 13/01/95 **EL-FFSA** AVD  
 14/10/96 CSALAT Nancy  
 11/03/97 **6<sup>e</sup> GHL** BJF  
 08/06/98 ETAMAT Montauban  
 ..../.. réformé avec .... heures



Alouette III n°1548/BPO du 5<sup>e</sup> RHC, à Hyères, le 5 octobre 1985 (photo Eric Bannwarth).

1555 SE 3160

ALAT (59)

**GALDIV 11**

16/05/72 *accidenté dans la région de Moissac.*

Montauban

(07/02/73)

05/04/73 réformé avec .... heures

# Livraisons septième tranche

## 5 appareils

---

NUMEROS de constructeur	DATES	AFFECTATIONS	IMMATRICULATIONS
<b>1561 SE 3160</b>		ALAT (60) Contrat 67.70519 du 3 novembre 1967	
	24/12/68	sortie usine ERGM Montauban	
	27/01/69	<b>GALDIV 8</b>	
	02/09/70	DERH Sud Aviation pour modification SFENA et APX	
	15/12/70	<b>GALDIV 8</b>	<b>ACB</b>
	24/01/75	672/8 SRALAT	
	27/01/75	ERGM Montauban	
	29/01/75	Aerospatiale Marignane IRAN	
	17/06/75	ERGM Montauban	
	11/08/75	CRA Valence	
	20/08/75	<b>EALAT 27<sup>e</sup> BA</b>	<b>BGM</b>
	01/08/76	<b>EALAT Alpes du Nord</b>	<b>BGM</b>
	14/06/77	ERGM Montauban	
	15/06/77	672 <sup>e</sup> CRALAT	
	21/07/77	<b>GALCA 1</b>	
	01/08/77	<b>1<sup>er</sup> RHC</b>	<b>CXH</b>
	06/07/82	<b>5<sup>e</sup> RHC</b>	
	14/01/85	ERGM Montauban	
	15/01/85	Aerospatiale Marignane EMJ	
	07/05/85	ERGM Montauban	
	06/06/85	<b>11<sup>e</sup> GHL</b>	
	01/07/85	<b>7<sup>e</sup> RHC</b>	<b>BUF</b>
		<b>EL-RMDNE</b>	<b>BJB (../06/93)</b>
	12/07/94	ETAMAT Montauban	
	19/04/96	<b>5<sup>e</sup> GHL/3</b>	
	19/07/96	<b>5<sup>e</sup> GHL</b>	
	17/09/96	ETAMAT Valence	
	15/05/97	<b>5<sup>e</sup> GHL</b>	
	11/06/98	ETAMAT Montauban	
	../../..	réformé avec .... heures	



*Alouette III n° 1561/CXH du 1<sup>er</sup> RHC (photo Michel Gérard).*

**1562 SE 3160**

	ALAT (61) Contrat 67.70519 du 3 novembre 1967	
14/01/69	sortie usine	
06/02/69	ERGM Montauban	
31/03/69	<b>GALDIV 7</b>	
27/08/70	DERH Sud Aviation Marignane pour modification	
22/12/70	<b>GALDIV 7</b>	
16/10/75	ERGM Montauban	
16/11/75	Aerospatiale Marignane IRAN	
24/03/76	ERGM Montauban	
25/03/76	672/3 SRALAT	
25/03/76	<b>GALDIV 7</b>	
22/07/77	<b>GALCA 1</b>	
01/08/77	<b>1<sup>er</sup> RHC</b>	<b>CXO</b>
28/10/82	<b>5<sup>e</sup> RHC</b>	
25/02/85	ERGM Montauban	
14/06/85	AERM Valence	
19/06/85	<b>5<sup>e</sup> GHL</b>	<b>AHB</b>
14/11/88	ERGM Montauban	
14/11/88	Aerospatiale Marignane EMJ	
09/03/89	ERGM Montauban	
26/06/89	<b>GAM/STAT</b>	
25/12/94	<b>5<sup>e</sup> GHL/3</b>	
27/09/95	GETAMAT Valence	
29/01/96	<b>5<sup>e</sup> GHL/1</b>	<b>AHC</b>
11/06/98	ETAMAT Montauban	
../../..	réformé avec .... heures	

**1568 SE 3160**

	ALAT (62) Contrat 67.70519 du 3 novembre 1967	
23/01/69	sortie usine	
17/02/69	ERGM Montauban	
04/03/69	<b>GALDIV 8</b>	<b>ACE</b>
23/02/70	DERH SNIAS Marignane pour modification SFENA et APX	
12/06/70	<b>GALDIV 8</b>	<b>ACE</b>
14/04/72	ALAT 508	
18/04/72	ERGM Montauban	
15/04/72	675 <sup>e</sup> CRALAT	
18/05/72	<b>EA .ALAT</b>	
15/11/74	ERGM Montauban	
03/12/74	<b>GALDIV 11</b>	
26/02/76	ERGM Montauban	

26/02/76 Aerospatiale Marignane IRAN  
 27/08/76 ERGM Montauban  
 27/08/76 672/4 SRALAT  
 02/09/76 **GALDIV 4**  
 01/08/77 **3<sup>e</sup> RHC**  
 27/03/84 ERGM Montauban  
 14/06/84 **6<sup>e</sup> RHC**  
 21/05/87 ERGM Montauban  
 27/07/87 **Esc EMAT**  
 14/04/89 **12<sup>e</sup> GHL**  
 12/03/90 DERH Aerospatiale Marignane EMJ  
 23/08/90 ERGM Montauban  
 28/01/91 **6<sup>e</sup> RHC Lille**  
 22/07/92 DSALAT Les Mureaux  
 07/09/92 **1<sup>er</sup> GHL**  
 01/03/94 **EL 3<sup>e</sup> CA Lille**  
 11/12/95 **1<sup>er</sup> GHL** **BTH**  
 12/02/97 GAM Les Mureaux  
 26/11/97 **EL 3<sup>e</sup> BAM** **ACA**  
 11/06/98 **EL-FFA** **BVC**  
                   **EL-FFA** **AVC (../04/99)**  
 22/06/99 ETAMAT Montauban  
 ../../.. réformé avec .... heures



*Alouette III n°1568/ACE du Galdiv 8, avec des missiles SS-11 en 1970 (photo Jean-Paul Enrico).*



*Alouette III n°1568/BTH du 1<sup>er</sup> GHL, le 13 juin 1996, au Havre (photo Alain Gosset).*

1569 SE 3160

ALAT (63)

**GALDIV 3**

**Detalat Djibouti**

5<sup>e</sup> GHL

6<sup>e</sup> RHC

5<sup>e</sup> GHL

5<sup>e</sup> GHL

**EL-FFA**

../../.. réformé avec .... heures

**CQT** (04/08/73) "ALAT""SAMU"

**KBE** (../08/80)

**AHK**

**AEP** (09/09/87)

**AHG** (24/05/89)

**AHE** (../09/91) (../04/93) (../07/96)

**BVD** (04/04/99)



*L'Alouette III n° 1569/AHK du 5<sup>e</sup> GHL a conservée sa livrée camouflée du Detalat Djibouti (photo Alain Auguste).*



*Alouette III 1569/AHE du 5<sup>e</sup> GHL, à Corbas, entre novembre 1995 et juillet 1996 (photo Cédric Comparet)*



**1575 SA 316B**

ALAT (64) Contrat n° 67.70519 du 3 novembre 1967

25/04/69	sortie usine	
30/04/69	ERGM Montauban	
14/05/69	<b>GALDIV 3</b>	<b>CQU</b>
03/09/74	Aerospatiale Marignane IRAN	
12/12/74	ERGM Montauban	
18/03/75	SRALAT 672/4	
04/04/75	<b>GALDIV 4</b>	
01/08/77	<b>3<sup>e</sup> RHC</b>	
28/03/84	ERGM Montauban	
19/07/84	<b>6<sup>e</sup> RHC</b>	
20/08/87	ERGM Montauban	
25/08/87	22 <sup>e</sup> DSALAT	
06/10/87	<b>12<sup>e</sup> GHL</b>	<b>CUJ</b>
26/08/88	ERGM Montauban	
26/09/88	DERH Marignane EMJ	
24/01/89	ERGM Montauban	
13/04/89	<b>EL/1<sup>re</sup> Armée</b>	<b>CVF</b>
01/07/90	<b>12<sup>e</sup> GHL</b>	<b>CUE</b>
01/08/92	<b>EL-FFSA</b>	<b>AVA</b>
05/10/95	4 <sup>e</sup> Compagnie	
05/10/95	<b>6<sup>e</sup> GHL</b>	<b>BJD</b>
12/06/98	ETAMAT Lyon/Valence	
29/03/99	ETAMAT Montauban	
../..../..	réformé avec .... heures	



*Alouette III n°1575/CVF de l'EL 1<sup>re</sup> Armée, en mars 1990. -photo Eric Bannwarth).*

# Livraisons huitième tranche

## 7 appareils

---

NUMEROS de constructeur	DATES	AFFECTATIONS	IMMATRICULATIONS
-------------------------------	-------	--------------	------------------

---

1576 SE 3160		ALAT (65) <b>GALDIV 3</b>	<b>CQV</b>
	12/07/71	<i>accidenté au 3<sup>e</sup> échelon</i> <b>GALDIV 3</b>	<b>CQV</b> (26/08/71)
		<b>GALDIV 11</b>	(entre 1975 et 1977)
	..../..../..	<i>réformé avec .... heures</i>	

<b>1582 SE 3160</b>		ALAT (66) Contrat n° 67.70519 du 3 novembre 1967	
	23/04/69	sortie usine	
	29/04/69	ERGM Montauban	
	22/06/69	<b>GALDIV 3</b>	
	14/04/70	DERH SNIAS Marignane pour modification SFENA et APX	
	15/09/70	<b>GALDIV 3</b>	<b>CQW</b>
	13/01/75	671/3 SRALAT	
	29/01/76	ERGM Montauban	
	02/02/76	Aerospatiale Marignane IRAN	
	07/05/76	ERGM Montauban	
	31/05/76	<b>GALCA 1</b>	
	29/06/76	671/1 SRALAT	
	16/07/76	<b>GALDIV 1</b>	
	27/07/76	<b>2<sup>e</sup> RHC</b>	<b>AUP</b>
	05/04/80	<b>3<sup>e</sup> RHC</b>	
	21/05/84	ERGM Montauban	
	05/07/84	<b>6<sup>e</sup> RHC</b>	<b>AER</b>
	14/12/87	ERGM Montauban	
	14/12/87	<b>EL/1<sup>re</sup> Armée</b>	<b>CVF</b>
	30/03/89	DERH Aerospatiale EMJ	
	06/07/89	ERGM Montauban	
	27/09/89	22 <sup>e</sup> DSLAT	
	25/10/89	<b>12<sup>e</sup> GHJ</b>	<b>CUG</b>
	18/11/92	<b>EL-FFSA</b>	<b>AVC</b>
	02/06/94	<b>6<sup>e</sup> GHJ</b>	<b>BJB</b>
	28/06/96	CSALAT Nancy	
	14/10/96	<b>EL-FFSA</b>	<b>AVD</b>
	27/02/98	ETAMAT Les Mureaux	
	06/07/98	<b>ESAM</b>	
	17/02/99	ETAMAT Montauban	
	01/03/99	<b>EHM Gap</b>	
	21/04/99	ETAMAT Montauban	
	..../..../..	<i>réformé avec .... heures</i>	



Alouette III n°1582/CQW du Galdiv 3 à Bâle en janvier 1971 (photo x, collection Christian Malcros).



*Alouette III n°1583/CQX du Galdiv 3, exposée avec ses missiles antichar SS-11, lors d'un meeting, en 1972 (photo x, collection Christian Malcros),.*

**1589 SE 3160**

ALAT (68) Contrat n° 67.70519 du 3 novembre 1967

29/04/69	sortie usine	
09/05/69	ERGM Montauban	
05/06/69	672 <sup>e</sup> CRALAT	
06/06/69	<b>E-ALAT CCFFA</b>	
28/12/70	501 <sup>e</sup> SRALAT	
15/02/71	ERM Toul	
25/02/71	ERGM Montauban	
01/03/71	DERH Marignane pour modification SFENA	
04/08/71	ERGM Montauban	
21/10/71	<b>GALDIV 11</b>	<b>BPI</b>
23/08/72	DERH Marignane pour réparation	
28/11/72	<b>EA. ALAT</b>	
14/10/74	CRA Valence	
17/10/74	ERGM Montauban	
19/11/74	CRALAT Nancy	
25/11/74	<b>GALDIV 1</b>	
27/04/76	SRALAT 671/1	
06/05/76	ERGM Montauban	
07/05/76	DERH Aerospatiale Marignane IRAN	
04/10/76	ERGM Montauban	
04/01/77	<b>GALDIV 3</b>	
01/09/78	<b>2<sup>e</sup> RHC</b>	<b>AVG</b>
04/11/80	<b>6<sup>e</sup> RHC</b>	<b>ACA</b>
14/08/87	<b>Esc EMAT</b>	
12/09/89	ERGM Montauban	
13/09/89	DERH Aerospatiale Marignane EMJ	
08/02/90	ERGM Montauban	
07/03/90	22 <sup>e</sup> DSALAT	
10/04/90	<b>12<sup>e</sup> GHL</b>	<b>CUE</b>
01/07/90	<b>EL/1<sup>re</sup> Armée</b>	<b>CVO</b>
10/06/92	ERGM Montauban	
15/09/94	GAM Les Mureaux	
20/02/95	<b>EL 3<sup>e</sup> CA</b>	
16/01/97	<b>1<sup>er</sup> GHL</b>	<b>BTJ</b>
.../.../...	réformé avec .... heures	

30/04/69 sortie usine  
 09/05/69 ERGM Montauban  
 03/06/69 **GALDIV 3**  
 01/10/69 DERH Aerospatiale Marignane pour modification SFENA  
 27/01/70 **GALDIV 3**  
 23/08/71 **EALAT CCFFA** **CWB**  
 16/01/73 CRA Valence  
 05/03/73 **EALAT 27° BA** **BGM**  
 18/09/75 ERGM Montauban  
 22/10/75 DERH Aerospatiale Marignane IRAN  
 19/02/76 ERGM Montauban  
 31/05/76 SRALAT 672/4  
 08/06/76 **GALDIV 4**  
 01/08/77 **3° RHC**  
 21/05/84 ERGM Montauban  
 05/12/84 **6° RHC** **AES**  
 26/09/85 ERGM Montauban  
 06/11/85 **6° RHC**  
 26/11/86 **6° RHC/dét Lille** **ACA**  
 24/01/91 ERGM Montauban  
 31/01/91 DERH Aerospatiale Marignane EMJ  
 17/07/91 ERGM Montauban  
 06/05/92 **ESAM** **MAT**  
 06/07/98 ETAMAT Montauban  
 ..../.. réformé avec .... heures



*Alouette III n°1590/MAT de l'ESAM (photo Dominique Roosens).*



*Alouette III n° 1590/MAT, de l'ESAM, à Montauban, en mai 1998. (photo Alain Auguste).*

1596	SE 3160	ALAT (70)		(22/01/70)
		<b>GALDIV 4</b>		<b>CXU</b> (12/05/70)
		<b>GALDIV 4</b>		<b>CXN</b> (27/06/75)
		<b>GALDIV 4</b>		sans (21/06/92)
		?		<b>BTH</b> (21/05/95) (09/06/95) (12/07/95)
		<b>1<sup>er</sup> GHL</b>		<b>AHB</b> (../01/97) (01/05/97)
		<b>5e GHL/1</b>		<b>KZD</b>
		préservé à Phalsbourg		
	../.../..	réformé avec .... heures		
1597	SE 3160	ALAT (71)		
		<b>GALDIV 8</b>		<b>ACB</b> (26/06/71)
		<b>GALDIV 8</b> (../04/74)		<b>AC?</b> (../11/74)
	../.../..	réformé avec .... heures		
1600	SE 3160	ALAT (72)		
		<b>GALDIV 1</b>		<b>CVP</b> (19/09/69) (26/08/72)
		<b>1<sup>er</sup> GHL</b>		<b>ABA</b> (../.../87)
		<b>12<sup>e</sup> GHL</b>	30/06/90	<b>CUM</b>
01/07/90		<b>12<sup>e</sup> GHL</b>		<b>CUJ</b> (../03/91) (../01/93)
		<b>EL-RMDNE</b>		<b>BJD</b> (../06/93)
		<b>6<sup>e</sup> GHL</b>		<b>BJF</b> (../07/95)
		<b>6<sup>e</sup> GHL</b>		<b>BJA</b> (01/05/97) (15/06/98)
	../.../..	réformé avec .... heures		



*Alouette III n°1600/CVP du Galdiv 1, équipée de missiles SS-11, lors d'un meeting à Bitburg en Allemagne, fin août 1972 (photo Paul Bannwarth, collection Christian Malcros).*



*Alouette III n°1600/BJF du 6<sup>e</sup> GHL survolant Metz en 1995 (photo 6<sup>e</sup> GHL, collection Christian Malcros).*

# Livraisons neuvième tranche

## 6 appareils

NUMEROS de constructeur	DATES	AFFECTATIONS	IMMATRICULATIONS
<u>1640 SE 3160</u>		ALAT (73) Contrat n° 68.71142 du 21 novembre 1968	
	10/12/69	sortie usine	
	16/12/69	ERGM Montauban	
	05/01/70	<b>GALDIV 11</b>	
	29/09/72	SRALAT 507	
	06/10/72	<b>GALDIV 7</b>	
	02/07/74	ERGM Montauban	
	02/07/74	AIA Clermont modification radio	
	26/07/74	ERGM Montauban	
	09/09/74	<b>ESAM</b>	
	14/05/75	Aerospatiale Marignane IRAN	
	07/01/76	ERGM Montauban	
	13/02/76	425 <sup>e</sup> CLRM	
	13/02/76	<b>GALDIV 11</b>	
	01/08/77	<b>5<sup>e</sup> RHC</b>	<b>BRB</b>
		Tacaud	<b>BRB</b>
	12/06/80	<b>1<sup>er</sup> RHC/4</b>	<b>CYX</b>
	28/10/82	<b>5<sup>e</sup> RHC</b>	
	30/08/85	ERGM Montauban	
	10/12/85	22 <sup>e</sup> DSALAT	
	29/01/86	<b>12<sup>e</sup> GHL</b>	<b>CUM</b>
	../01/90	22 <sup>e</sup> DSALAT	
	24/01/90	ERGM Montauban	
	24/01/90	DERH Marignane EMJ	
	15/06/90	ERGM Montauban	
	02/10/90	AERM Le Luc	
	28/03/91	<b>5<sup>e</sup> GHL</b>	
	../../91	<b>5<sup>e</sup> GHL/3</b>	
	27/06/91	<b>5<sup>e</sup> GHL</b>	
		<b>5<sup>e</sup> GHL/Ajaccio</b>	<b>BMN</b> (01/09/92)
		<b>5<sup>e</sup> GHL/1</b>	<b>AHD</b> (24/09/94) (01/05/97)
	16/10/97	ETAMAT Montauban	
	20/10/97	<b>EA.ALAT Dax</b>	<b>BCZ</b>
	15/06/99	ETAMAT Montauban	
	../../..	réformé avec .... heures	



Une des toutes première Alouette III (n° 1640/BRB) peinte couleur sable, à N'Djaména. C'était fin mai, tout début juin 1978 (photo Hervé Berthou).



*Alouette III n°1640/CUM du 12<sup>e</sup> GHL, en octobre 1987 à Baden (photo X, collection Christian Malcros).*



*1640/BCZ de l'EA.ALAT, le 27 septembre 1998 à Dax (photo Christian Malcros).*

1649 SE 3160 ../12/69 ALAT (74) **BPH** (26/06/70)  
**GALDIV 11**  
 09/03/72 accidenté sur le pont du porte-avions "Clemenceau". Pilote, le  
 maréchal des logis-chef Philippe Desqueyroux, indemne. Pas de blessés.  
 675 CRALAT (22/08/72)  
**EA.ALAT**  
**3<sup>e</sup> RHC** **BWS**  
 03/08/81 L'appareil du 3<sup>e</sup> RHC s'écrase près de Verdun. Trois morts.  
 ../... réformé avec .... heures





*Alouette III n°1649, codée BPH, du Galdiv 11, accidentée le 9 mars 1972 sur le pont du porte-avions "Clemenceau".  
Pilote, le maréchal des logis-chef Philippe Desqueyroux, indemne (photo Philippe Desqueyroux).*

**1655 SE 3160**

ALAT (75) Contrat n° 68.71142 du 21 novembre 1968

16/02/70	sortie usine	
19/02/70	ERGM Montauban	
04/03/70	<b>GALDIV 11</b>	
26/02/74	ERGM Montauban	
16/10/74	CRALAT Nancy	
21/10/74	<b>GALDIV 1</b>	CVQ
23/11/76	ERGM Montauban	
29/11/76	Aerospatiale Marignane IRAN	
02/03/77	ERGM Montauban	
09/06/77	425° CLRM	
14/06/77	<b>5° RHC</b>	BRD
24/01/85	ERGM Montauban	
21/05/85	<b>5° GHL</b>	AHA
12/10/89	ERGM Montauban	
12/10/89	DERH Aerospatiale Marignane EMJ	
06/02/90	ERGM Montauban	
02/03/90	<b>5° GHL/1</b>	AHC
09/07/96	<b>5° GHL/3</b>	BLH
10/03/98	<b>GAM/STAT</b>	
20/03/98	<b>5° GHL</b>	
07/04/98	<b>GAM/STAT</b>	
20/04/98	<b>5° GHL</b>	
29/06/98	ETAMAT Montauban	
..../..../..	réformé avec .... heures	



*Alouette III n°1655/BRD du 5<sup>e</sup> RHC, le 14 mai 1982 (photo X, collection Christian Malcros).*

1664 SE 3160

ALAT (76)

**GALDIV 4**

**CXP** (04/04/70) (17/02/71)

17/02/71 accidenté au 4<sup>e</sup> échelon

**GALDIV 4**

(04/09/74) (23/04/75)

**12<sup>e</sup> GHIL**

**CUK** (.../08/86) (.../.../87)

**3<sup>e</sup> GHIL**

**AGE** (.../09/91)

.../.../... réformé avec .... heures



*Alouette III n°1664/CUK du 12<sup>e</sup> GHIL, en 1987 (photo X, collection Christian Malcros).*

1665 SE 3160

ALAT (77)

**GALDIV 4**

(15/05/70) (09/04/74) (26/06/75)

**EPNER**

**DK**

04/11/93 *S'écrase à Aureilles dans les Alpilles après son départ de Istres.*

Appareil détruit et équipage indemne.

../... réformé avec .... heures

1675 SE 3160

ALAT (78) Contrat n° 68.71142 du 21 novembre 1968

23/03/70 sortie usine

25/03/70 ERGM Montauban

17/04/70 **1<sup>er</sup> GALAT**

04/06/70 **GALDIV 7**

**BUD**

16/03/73 ERGM Montauban

04/04/73 CRALAT

06/04/73 **EA.ALAT**

07/11/74 CRALAT

21/11/74 ERGM Montauban

28/02/75 SRALAT 671/3

07/03/75 **GALDIV 3**

22/08/77 ERGM Montauban

23/08/77 Aerospatiale Marignane IRAN

02/12/77 ERGM Montauban

13/06/78 5<sup>e</sup> GSALAT

14/06/78 **5<sup>e</sup> RHC**

**BRI**

14/01/85 ERGM Montauban

23/05/86 **7<sup>e</sup> RHC**

**BUD**

20/06/91 ERGM Montauban

21/06/91 DERH Aerospatiale Marignane EMJ

18/02/92 ERGM Montauban

23/02/93 **EA.ALAT**

25/06/94 **5<sup>e</sup> GHL**

**BMK**

19/09/94 GETAMAT Valence

13/01/95 **5<sup>e</sup> GHL**

20/04/95 **5<sup>e</sup> GHL/3**

24/05/96 **5<sup>e</sup> GHL/1**

**BMN**

12/06/98 **EHM Gap**

**BLO**

16/11/99 11<sup>e</sup> BSMAT Montauban

../... réformé avec .... heures

Dernier appareil en service dans l'ALAT



*Alouette III 1675/BMK du 5<sup>e</sup> GHL, au Luc en juillet 1994 (photo Eric Desplace).*



*E.ALAT, Le Luc, le 19 juin 2011. L'Alouette III n° 1675/BLO sur un socle (photo Claude Dannau).*

# Livraisons dixième tranche

6 appareils

---

NUMEROS de constructeur	DATES	AFFECTATIONS	IMMATRICULATIONS
-------------------------------	-------	--------------	------------------

---

<b>1676 SE 3160</b>		ALAT (83) Marché n°68-71-054 du 5 août 1968	
	19/06/70	sortie usine	
	22/06/70	ERGM Montauban	
	16/07/70	504 SRALAT	
	22/07/70	<b>GALDIV 4</b>	<b>CXM</b>
	01/08/77	<b>3<sup>e</sup> RHC</b>	
	14/01/78	3 <sup>e</sup> GSALAT	
	18/07/78	ERGM Montauban	
	20/07/79	<b>5<sup>e</sup> RHC</b>	<b>BPI</b>
	12/01/85	5 <sup>e</sup> GSALAT	
	17/07/85	<b>7<sup>e</sup> RHC</b>	<b>BUI</b>
		ERGM Montauban	
	12/05/92	<b>1<sup>er</sup> GHL</b>	
	05/11/93	<b>EHL/3<sup>e</sup> BAM</b>	<b>ACD</b>
	28/08/95	<b>1<sup>er</sup> GHL/EHIDF</b>	<b>BTG</b>
	08/06/99	ETAMAT Montauban	
	../../..	réformé avec .... heures	



Alouette III n°1676/BPI, de l'EHA 3 du 5<sup>e</sup> RHC (photo Alain Crosnier).



*Alouette III n°1676/BUJ du 7<sup>e</sup> RHC, en 1990 (photo X, collection Christian Malcros).*

1684	SE 3160	../06/70	ALAT (79)	
			<b>1<sup>er</sup> GALAT</b>	<b>ABC (20/09/72)</b>
		../.../..	réformé avec .... heures	
<b>1685</b>	<b>SE 3160</b>		ALAT (84) Contrat n° 68.71054 du 5 août 1968	
		03/07/70	sortie usine	
		03/07/70	ERGM Montauban	<b>MAK</b>
		16/11/70	accidenté au 3 <sup>e</sup> échelon	
		24/11/70	ERM Toul	
		25/11/70	<b>GALDIV 1</b>	<b>CVQ</b>
		03/10/74	Aerospatiale Marignane réparation fuite structure centrale	
		12/12/74	ERGM Montauban	
		12/02/75	CRA Valence	
		28/02/75	<b>EALAT 27<sup>e</sup> BA</b>	<b>BGN</b>
		01/08/76	<b>EALAT Alpes du Nord</b>	<b>BGN</b>
		05/05/77	DERH Marignane IRAN	
		14/09/77	ERGM Montauban	
		06/10/77	<b>ESAM</b>	<b>MDF</b>
		22/01/85	ERGM Montauban	
		03/10/85	<b>7<sup>e</sup> RHC</b>	<b>BUD (../10/85)</b>
			<b>7<sup>e</sup> RHC</b>	<b>BUJ (25/06/89)</b>
		29/01/90	<b>ESAM</b>	
		20/11/90	ERGM Montauban	
		15/01/91	DERH Marignane EMJ	
		13/06/91	ERGM Montauban	
		06/08/91	<b>6<sup>e</sup> RHC Lille</b>	
		22/10/91	AERM Les Mureaux	
		22/10/91	ERGM Montauban	
		13/03/92	<b>12<sup>e</sup> GHL</b>	
		26/03/93	<b>EL-RMDNE</b>	<b>BJA</b>
		01/10/93	<b>6<sup>e</sup> GHL</b>	<b>BJA</b>
		27/01/95	DSALAT Nancy	
		28/03/95	<b>EL-FFSA</b>	<b>AVA</b>
		18/08/98	ETAMAT Montauban	
		../.../..	réformé avec .... heures	



*Alouette III n°1685/BUJ du 7<sup>e</sup> RHC, le 25 juin 1989 à Phalsbourg (photo X, collection Christian Malcros)*



*Baden, le 10 mai 1997, Alouette III n°1685/AVA de l'EL-FFSA (photo Marc Bonas).*

1692 SA 319B

ALAT (80) Astazou XIV

**GALSTAT**

.../.../... accidenté. Rupture palier arrière.

**GALSTAT**

.../.../... accidenté.

expérimentation NADIR

**12<sup>e</sup> GHL** 30/06/90

**CUN**

01/07/90

**12<sup>e</sup> GHL**

**CUF** (.../03/91) (.../01/93)

.../.../... réformé avec .... heures



*Alouette III n°1692/CUN du 12<sup>e</sup> GHL, en 1990 (photo X, collection Christian Malcros).*

**1693 SA 319A**

ALAT (81) Astazou XIV Contrat n° 68.71142 du 21 novembre 1968

sortie usine

12/06/70 CEV Brétigny

22/06/70 Sud Aviation Marignane

03/07/70 perception ERGM Montauban

10/08/70 MAM Valence

12/08/70 **GALAT/STA**

**BSL**

29/12/70 accidenté au 3<sup>e</sup> échelon

25/04/73 SIAS Marignane montage navigation autonome

09/12/73 **GALAT/STAT**

06/08/75 Aerospatiale Marignane dépose navigation autonome

21/08/75 **GALAT/STAT**

19/03/79 ERGM Montauban

26/04/79 **GALAT/STAT**

09/07/80 **3<sup>e</sup> RHC**

21/05/84 ERGM Montauban

12/07/84 **6<sup>e</sup> RHC**

29/01/88 DSALAT Les Mureaux

18/10/90 ERGM Montauban

22/12/88 22<sup>e</sup> DSLAT

03/01/89 **12<sup>e</sup> GHL**

**CUH**

01/07/90 **12<sup>e</sup> GHL**

**CUG**

10/12/91 ERGM Montauban

**EL-FFSA**

**AVD** (01/01/94)

**EL-FFSA**

**AVB** (01/06/95) (30/06/95)

**6<sup>e</sup> GHL**

**BJF**

.../.../... réformé avec .... heures

28/03/97 cédé à la Gendarmerie

**F-MJBX**





Alouette III n°1693/AVB de l'EL-FFSA, le 30 juin 1995, à Phalsbourg. (photo Eric Bannwarth).

**1769 SE 3160**

	ALAT (82) Marché n° 68-71-142 du 5 août 1968	
02/10/70	sortie usine	
05/10/70	ERGM Montauban prise en compte par l'ALAT (84° et dernière machine)	
26/11/70	<b>GALDIV 11</b>	
10/12/70	ERGM Montauban	
11/02/71	675° CRALAT	
02/03/71	<b>EA. ALAT</b>	
12/05/72	675° CRALAT	
17/05/72	ERGM Montauban	
13/03/73	672° CRALAT	
23/03/73	<b>GALDIV 4</b>	
24/11/77	3° GSALAT	
24/11/77	ERGM Montauban	
05/07/78	<b>2° RHC</b>	
02/04/80	<b>3° RHC</b>	<b>BXI</b>
17/05/84	3° GSALAT	
21/06/84	ERGM Montauban	
21/06/84	DSALAT Les Mureaux/ERM Versailles	
14/10/86	ERGM Montauban	
23/03/87	<b>5° GHL</b>	
17/12/90	ERGM Montauban	
17/12/90	Sud Aviation Marignane IRAN	
13/08/91	ERGM Montauban	
06/04/94	ETAMAT Les Mureaux	
	<b>1<sup>er</sup> GHL</b>	<b>BTI</b> (21/05/95) (12/07/95)
	<b>EL-FFA</b>	<b>AVD</b> (16/09/98) (.../04/99)
02/06/99	Montauban	
../.../..	réformé avec .... heures	



*Alouette III n°1769/BTI du 1<sup>er</sup> GHL, en août 1995 (photo X, collection Christian Malcros).*

## Galerie photos



*L'Alouette III, codée CYE, du GALCA 1, vient de déposer le général commandant le 1<sup>er</sup> CA, sur le polygone de Strasbourg, en juillet 1973 (photo Jacques Mutin).*



*Alouette III, codée BPF, du GALDIV 11 (photo Arthur Smet).*



*Intervention à La Martinique après le passage du cyclone Dorothy, du 25 août jusqu'au 8 septembre 1970, avec deux Alouette III (ici la BPK) et un Puma (codé BQB) du GALDIV 11 (photo X, via André Billegas).*



*Alouette III armée de missiles SS-11, du GALDIV 1, codée CVN, à Trèves (photo Philippe Jouannin).*



*Allouette III, codée CQS, du GALDIV 3, en septembre 1976 (photo Michel Lelong-Fraisse).*



*Survol du Jura souabe par les Alouette III de l'EHA du GALDIV 3, en 1977 (photo Jean-Pierre Favorel).*



*Alouette III, codée CRG, de l'EHA du GALDIV 3 en manoeuvre à Münsigen, en 1978. (photo Jean-Pierre Favorel).*



*Alouette III, codée CXN, du GALDIV 4, lors des manoeuvres "Mistral" à Mailly en janvier 1972. (photo X; via Jean Nevers).*



*Alouette III, codée CXN, du GALDIV 4 à Etain en juin 1976. (photo Bannwarth, collection Christian Malcros).*



*Alignement impeccable des Alouette III de l'EHA du GALDIV 7 (photo Galdiv 7, via Pierre Lenoir).*



*Alouette III armée de missiles SS-11, codée BUA, de l'EHA du GALDIV 7. (photo Galdiv 7 via Pierre Lenoir).*





*Alouette III, codée ACA, du GALDIV 8, lors d'une campagne de tir à Canjuers en 1973 (photo Jean-Paul Enrico).*



*Alouette III, codée BTG, du 1<sup>er</sup> GHL en juillet 1992. (photo 1<sup>er</sup> GHL, via Christian Malcros).*



*Alouette III, codée ACE, du 2<sup>e</sup> GHL survolant un terril du nord de la France. (photo 2<sup>e</sup> GHL, via Christian Malcros).*



*L'Alouette III, codée BLO, qui était à l'entrée de la base de Gap, a été déplacée, le 22 juin 2009 avec l'aide d'un Puma de l'école du Luc. Devant figurer aux cérémonies de dissolution de l'EHM, cet appareil sera ensuite transporté sur un plateau à destination du Luc (photo Boris Colin).*



*L'Alouette III du 5<sup>e</sup> GHL, codée AHB, posée sur le sommet du Mont-Blanc le 10 mars 1992. Ce jour là, le général Le Poitevin de Lacroix de Vaubois commandant l'ALAT, se posait sur le Mont-Blanc avec l'adjudant Pierre et le commandant Lachard avec une météo superbe. A noter l'autocollant bleu blanc rouge sur la porte coulissante des jeux olympiques d'Albertville, la AHB ayant été utilisée pour la durée des Jeux (photo x, via Jean-François Bouvier) .*



*Une Alouette III du 5<sup>e</sup> GHL, à La Chartreuse sur fond de Belledonne (photo Gilles Broudic).*



*Alouette III du 6<sup>e</sup> GHL le 8 juin 1995 à Metz devant la cathédrale Saint-Etienne (photo Patrice Gaubert).*



*Alouette III, codée BGN, de l'EALAT de la 27<sup>e</sup> BA, à Grenoble Le Versoud (photo Jean-Pierre Ulrich).*



*Baden Oos, sur le parking de l'EL-FFSA, en 1998.(photo Marc Bonas).*



*Le premier survol officiel du pont des échanges à Berlin. Le pont de Glienicke, sur la Havel, relie Berlin à Potsdam. C'est à cet endroit qu'avaient lieu, avant la réunification, les échanges d'espions, capturés lors de la guerre froide, entre le secteur américain de Berlin-Ouest et le secteur soviétique (photo Xavier-Michel Conoir).*



*Alouette III du Detalat de Djibouti lors de l'exercice Koron, le 1<sup>er</sup> février 1987 (photo Jean-Philippe Joyeux)*



*1<sup>er</sup> RHC, Phalsbourg, septembre 1980, les Alouette III n° 1640/CXF et CXG de l'EHA 3 (photo Alain Crosnier).*



*1<sup>er</sup> RHC, Phalsbourg, septembre 1980, les Alouette III CXG et CXA sur le parking de l'EHA 3 (photo Alain Crosnier).*



*Alouette III, codée AVH, du 2<sup>e</sup> RHC sur la base Chaudessolle à Fribourg en 1979 ou 1980 (photo Jean-Michel Delattre).*



*L'Alouette III codée BXJ, du 3<sup>e</sup> RHC, au décollage d'Etain (photo X, via Stéphane Buffet).*



*Alouette III du 3<sup>e</sup> RHC sur le pont du porte-avions Clemenceau, en mai 1983 (photo Jean Nevers).*





*Alouette III n°1675/BRI du 5<sup>e</sup> RHC (photo Jean-Pierre Mano).*



*Alouette III du 5<sup>e</sup> RHC sur le Foch en 1980 (photo Serge Vialan).*



*Campagne d'apportage à bord du porte-avions "Clemenceau", un entraînement qui débuté le 29 septembre 1981, au départ de Lorient, et se termine le 5 octobre 1981 à Toulon. L'Alouette III, codée BRF, appartient au 5<sup>e</sup> RHC (photo Gillian Basoni).*



*Alignement d'Alouette III de l'EHA du 6<sup>e</sup> RHC (photo Daniel Maillard).*



*Octobre 1980, les Alouette III, armées de missiles SS-11, commencent à remplacer les Alouette II Astazou au sein de l'EHA du 6<sup>e</sup> RHC (photo Claude Maitrot).*



0

*Alouette III n°1099/BUE du 7<sup>e</sup> RHC, à Essey-les-Nancy, en début d'année 1986 (photo Robert Jeantrelle).*



*Alouette III de l'Escadrille des Alpes du Sud de Gap-Tallard, rebaptisée EHL 3 du 5<sup>e</sup> GHL, en entraînement treuil avec secouriste et civière Puiguilhem (photo X, via Jean-Claude Hervé).*



# Liste des abréviations

AIA : Atelier Industriel de l'Air.  
ALAT : Aviation Légère de l'Armée de Terre.  
ALOA : Aviation Légère de l'Observation d'Artillerie.  
BAE ; Brigade Aéromobile Expérimentale  
CIS.ALAT : Centre d'Instruction des Spécialistes de l'ALAT.  
CIS.ALAT : Centre d'Instruction et de Spécialisation de l'ALAT.  
COMALAT ; Commandement de l'ALAT.  
COMALCA ; Commandement de l'ALAT de Corps d'Armée.  
CPOA : Cours Pratique d'Observation Aérienne.  
CRALAT ; Compagnie de Réparation d'ALAT.  
CRALOA : Compagnie de Réparation de l'ALOA.  
DAM ; Division Aéromobile  
DZ : Dropping Zone (zone de poser) .  
EA. ALAT : Ecole d'application de l'ALAT.  
EMJ : Entretien Majeur.  
ERGM : Etablissement de Réserve Générale du Matériel.  
ERM : Etablissement Régional du Matériel.  
ES.ALAT : Ecole de Spécialisation de l'ALAT.  
ES.ALOA : Ecole de Spécialisation de l'ALOA.  
ESAM : École Supérieure de l'Application du Matériel.  
Evasan : Evacuation Sanitaire  
GALAT : Groupe d' Aviation Légère de l'Armée de Terre.  
GALCA : Groupe d' Aviation Légère de Corps d'Armée.  
GALDIV : Groupe d' Aviation Légère DIVisionnaire.  
GALREG ; Groupe d' Aviation Légère de l'Armée de Terre Régional.  
GAOA : Groupement d'Aviation d'Observation d'Artillerie.  
GAOA : Groupe Aérien d'Observation d'Artillerie.  
GAM.STAT ; Groupement AéroMobilité de la Section Technique de l'Armée de Terre.  
GE.ALAT : Groupe d'Expérimentation de l'ALAT.  
GH : Groupe d'Hélicoptères.  
GHL : Groupe d'Hélicoptères Légers.  
GMP : Groupe Moto Propulseur.  
IRAN : Inspect and Repair As Necessary (Entretien Majeur),  
OMP : Ordre de Mise en Place,  
PA : Peloton d'Avions.  
PA TAS : Peloton d'Avions du Territoire d'Ain Sefra.  
PMAH : Peloton Mixte Avions-Hélicoptères..  
PA ZES : Peloton d'Avions de la Zone-Est Saharien.  
PA ZOO : Peloton d'Avions de la Zone Opérationnelle des Oasis.  
PA ZOS : Peloton d'Avions de la Zone-Ouest Saharien.  
RHC : Régiment d'Hélicoptères de Combat.  
SBA : Sidi-bel-Abbès,  
VP : Visite Périodique.